

IMPACT 700 シリーズ

オンイヤー型有線 USB ヘッドセット

ユーザーガイド

目次

はじめに.....	3
パッケージ内容.....	4
IMPACT 700 の概要.....	5
アイコンの概要.....	5
ヘッドセットの概要.....	5
リモートコントローラの概要.....	7
ヘッドセットの装着方法.....	10
ヘッドセットの調整と装着.....	10
マイクの位置決め.....	10
接続方法.....	11
A パソコンへの直接接続.....	11
B モバイルデバイスへの接続.....	12
EPOS Connect デスクトップアプリのインストール.....	13
オーディオ設定の変更 - Microsoft® Windows.....	13
使用方法 - 基本機能.....	14
音量の変更.....	14
ヘッドセットのマイクをミュートにする.....	16
ヘッドセットを使って電話をかける.....	17
電話をかける.....	17
通話の応答／拒否.....	18
保留中の通話（一時停止）.....	20
通話の終了.....	21
同時通話の操作.....	22
Microsoft® Teams を使用する- IMPACT 7xOT のみ.....	24
Microsoft® Teams を起動する.....	25
Teams ミーティングで挙手する.....	25
Teams 通知を確認する.....	26
メディアを聞く.....	27
装着検知センサーによるコントロール.....	27
ボタンによる操作.....	28

参考情報.....	29
センサー機能の有効化／無効化.....	29
サイドトーンを調整する.....	30
音声プロンプトの言語を変更する.....	30
サウンドと通知を調整する.....	31
オーディオ・リミッターを有効化／無効化する.....	32
製品のメンテナンスとアップデート	33
製品のお手入れ.....	33
製品の持ち運びと保管.....	34
イヤークッションを交換する.....	35
ファームウェアの更新.....	36
問題が発生した場合は.....	37

商標

USB Type-C® および USB-C® は USB Implementers Forum の商標です
その他のすべての商標は、それぞれの所有者に帰属します。

はじめに

周囲の騒音のレベルに関わらず、豊かで自然なサウンドを提供するヘッドセットで、すべての通話で顧客満足度を高めます。EPOS BrainAdapt™ に搭載された3つのデジタル・マイクが、業界をリードするボイス・ピックアップを提供し、エージェントの声を届けます。

軽量設計と柔らかな形状記憶イヤerpッドにより、一日中装着しても疲れにくい、これまででない快適な装着感を提供します。エージェントの生産性を維持し、疲労を軽減します。

人間工学に基づいた通話コントローラーは、ヘッドセットのすぐ下に配置されています。直感的なジェスチャーで通話をミュート/ミュート解除するスマート機能により、エージェントはより多くの通話をより効率的に処理できます。主要なコンタクトセンタープラットフォームやUCプロバイダーと互換性のあるIMPACT 700は、簡単にプラグアンドプレイできるソリューションです。

主な特長・機能

業界をリードする自然な音声ピックアップ
EPOS AI™ を搭載した3基のビームフォーミング・マイクがノイズを抑え、自然な音声を伝達します。優れた通話明瞭度をお楽しみください。

一日中快適な装着感

一日中装着しても疲れないう、ソフトなレザーレッド製イヤerpッドを採用し、快適さを追求した軽量ヘッドセットです。

人間工学に基づいたインライン・コントローラーでスムーズな通話を実現
直感的なインライン・コントローラーで、通話への応答、マイクのミュート、ボリュームの変更が簡単に行えます。

多忙な作業環境でも集中力を切らさないよう設計

パッシブノイズ減衰機能、受信通話明瞭度、ActiveGard™ 音響衝撃保護機能により、顧客対応に集中できます。

3年間の延長保証付き

長時間の酷使に耐えるよう設計された製品で、長年にわたって安心してご使用いただけます。



安全上の注意事項については、安全ガイドを参照してください。



仕様については eposaudio.com のファクトシートを参照してください。



アクセサリについては、eposaudio.com の製品ページを参照してください。

パッケージ内容

IMPACT 730 | IMPACT 760

IMPACT 730T | IMPACT 760T : Microsoft Teams バージョン

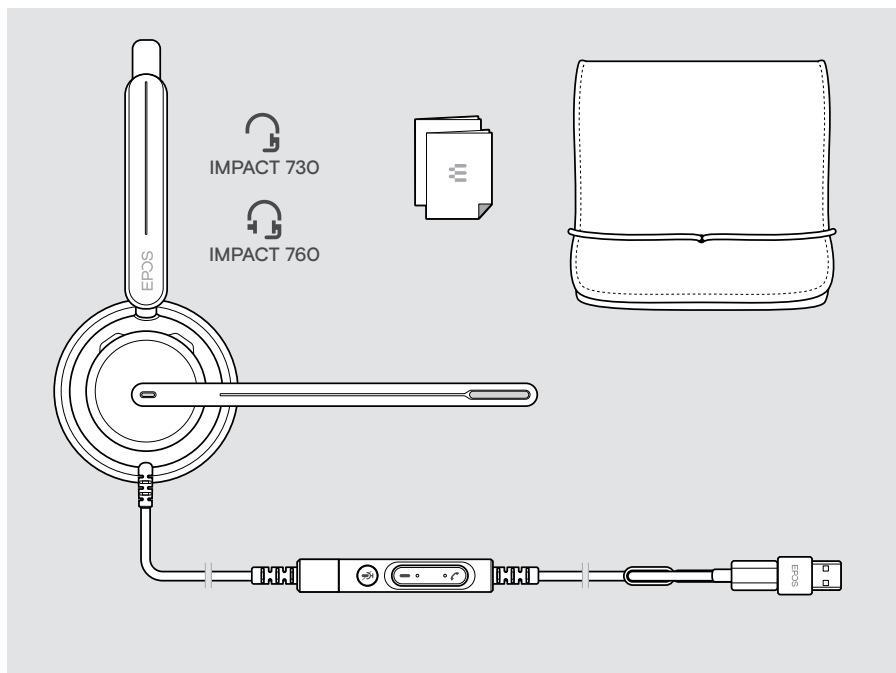

IMPACT 700 の概要

アイコンの概要

	<p>ボタンをタップする</p>		<p>注：参考情報</p>
	<p>ボタンをダブルタップする</p>		<p>LED インジケータ</p>
	<p>ボタンを長押し</p>		<p>音声プロンプトまたは 音声トーンが聞こえます</p>

ヘッドセットの概要

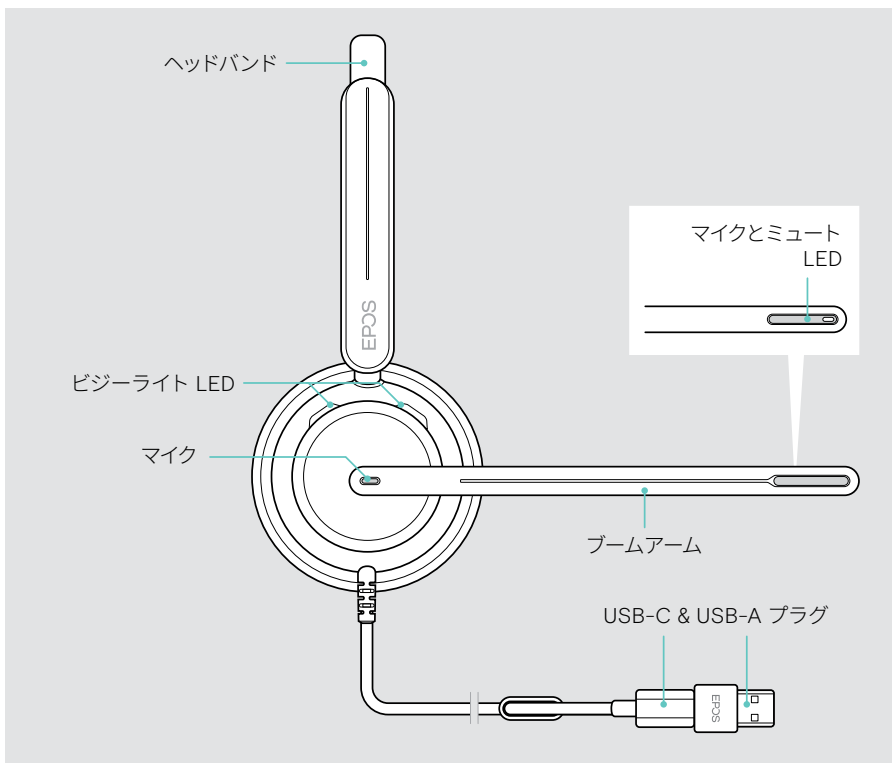

ヘッドセットの LED の概要

ビジーライト LED

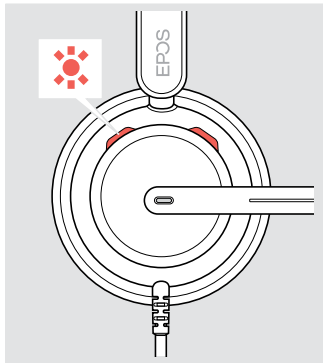

意味

1x 	ヘッドセットをオンに
    ...	着信
	通話中

ブームアームのミュート LED

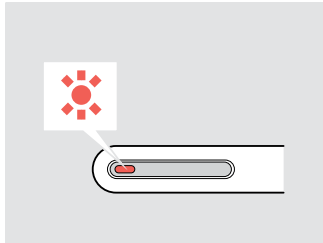

意味

1x 	ヘッドセットをオンに
	マイクがミュート (消音) 状態
     ...	マイクをミュートにして話している

ブームアーム機能の概要

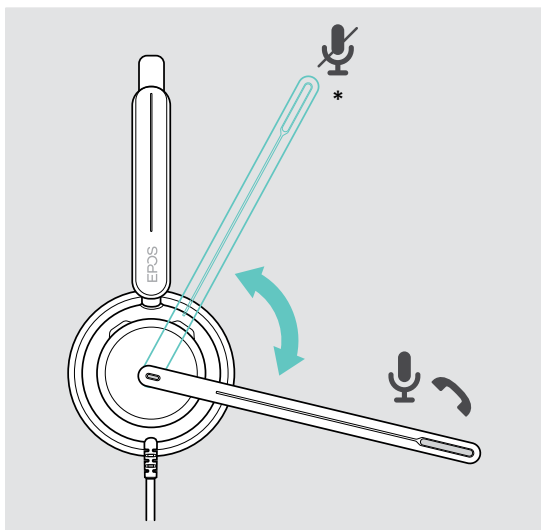

ブームアームを上げる：
 ・ マイクをミュートする

ブームアームを下げる：
 ・ マイクのミュートを解除する
 ・ かかってきた電話を受ける

* この機能は EPOS Connect で有効/無効にできます。

リモートコントローラの概要

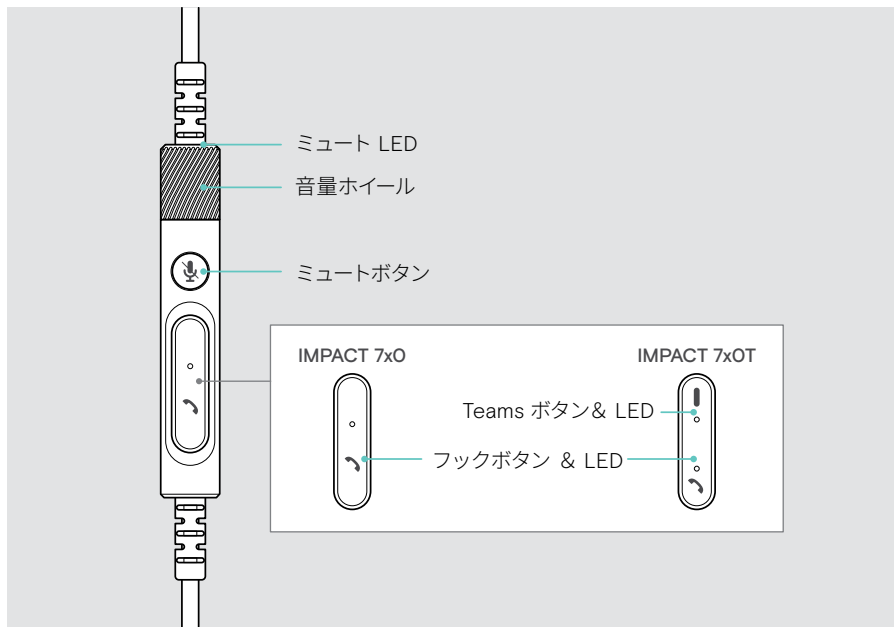

インライン・コントローラ LED の概要

Hook LED	意味
<p>IMPACT 7x0</p> <p>IMPACT 7xOT</p>	着信
	通話中
	通話を保留中
	複数の通話： <ul style="list-style-type: none"> • 着信 • 通話中 • 通話を保留中

Teams LED (IMPACT 7xOT)

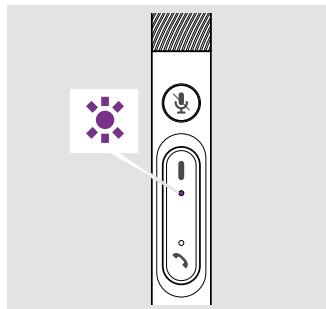

意味

	Teams に接続済み
	Teams の通知
	Teams に接続中

ミュート LED

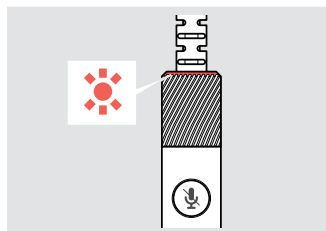

意味

	マイクがミュート (消音) 状態
	マイクをミュートにして話している

インライン・コントローラーボタンの概要

フック・ボタン

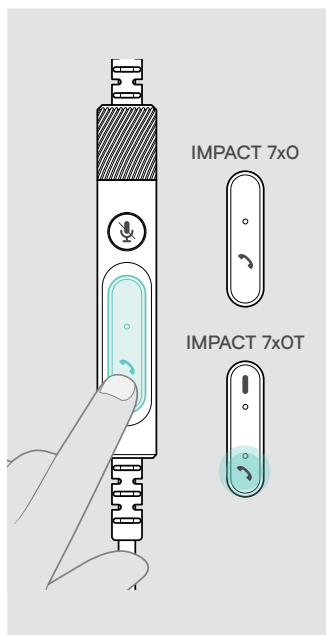

押し方

機能

ページ

押し方	機能	ページ
	着信に応答する	18
	通話の終了	21
	2 通話時: 着信に応答し、アクティブな通話を終了	22
	2 通話時: アクティブな通話を終了し、2 番目の通話を保留	23
	アクティブな通話を保留 (一時停止) / 保留を解除	20
	2 通話時: 着信に応答し、アクティブな通話を保留にする	22
	2 通話時: 2 つの通話を切り替える	23
	着信拒否	20
	2 通話時: 着信を拒否し、アクティブな通話を継続する	23

Teams ボタン
(IMPACT 7xOT)

	押し方	機能	ページ
		Microsoft Teams を起動	24
		Teams 会議中に挙手する/ 手をおろす	25

ミュートボタン

	押す	機能	ページ
		マイクをミュート/ ミュート解除	16
		オーディオ再生を開始/ 一時停止	27

音量ホイール

	回転	機能	ページ
		音量を上げる	14
		音量を下げる	14

ヘッドセットの装着方法

ヘッドセットの調整と装着

上質なサウンドと快適な着け心地を楽しむために：

- > イヤーパッドが耳に快適にフィットするようにヘッドセットを調整します
- > ブームアームを回転させ、装着側を変更します。EPOS Connect でステレオチャンネルを切り替えます

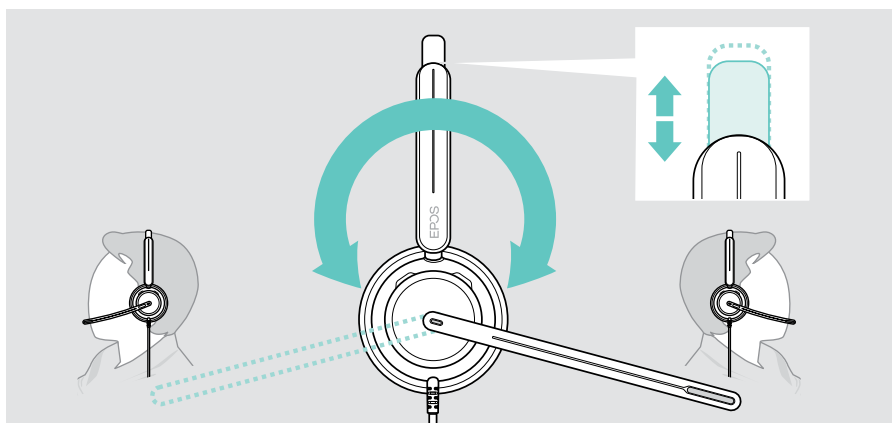

マイクの位置決め

- > ブームアームを曲げて回転させ、マイクが口角から約 0.8 インチ (2 cm) の位置に来るようにすると、通話品質が向上します

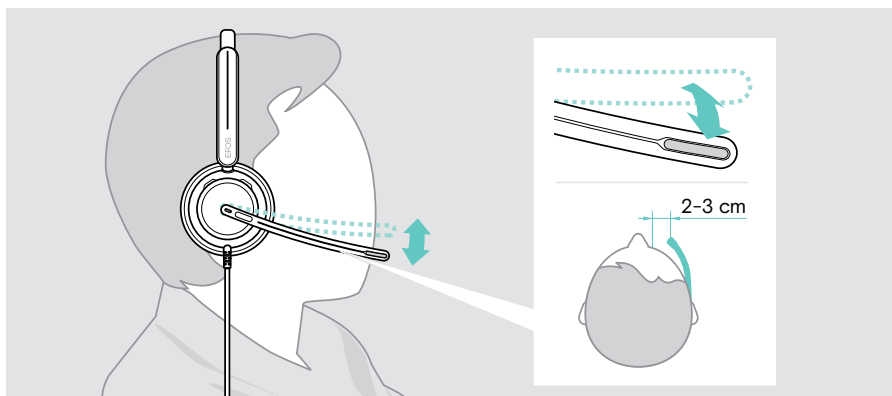

接続方法

ヘッドセットは次のどちらでも接続できます：

- **A** コンピュータまたは
- **B** モバイルデバイス

USB-A アダプターは USB ケーブルから完全に取り外して再接続できます。

USB-A アダプターを取り外すには：

- > USB-C プラグからアダプターを外します
- > USB プラグをラバーホルダーの端にある小さな開口部に通します

A パソコンへの直接接続

- > USB-A アダプターの接続または取り外し
- > ヘッドセットをコンピュータの **USB-C または USB-A** ポートに差し込みます
電源が入ると、ブームアーム先端のビジーライト LED とミュート LED が短時間点灯します。

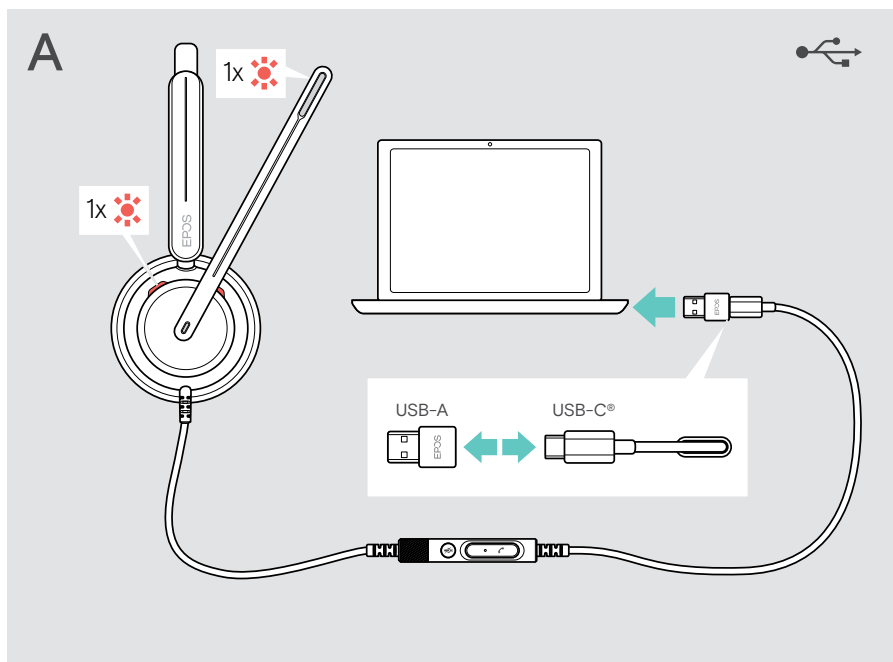

ヘッドセットの接続を解除するには：

- > USB ポートからプラグを抜きます

B モバイルデバイスへの接続

以下の機能は、接続されているモバイルデバイスとアプリによって異なり、すべてのデバイスで機能するわけではありません。

- > USB-A アダプターを外します
- > ヘッドセットをモバイルデバイスの USB-C ポートに差し込みます
電源が入ると、ブームアーム先端のビジューライト LED とミュート LED が短時間点灯します。

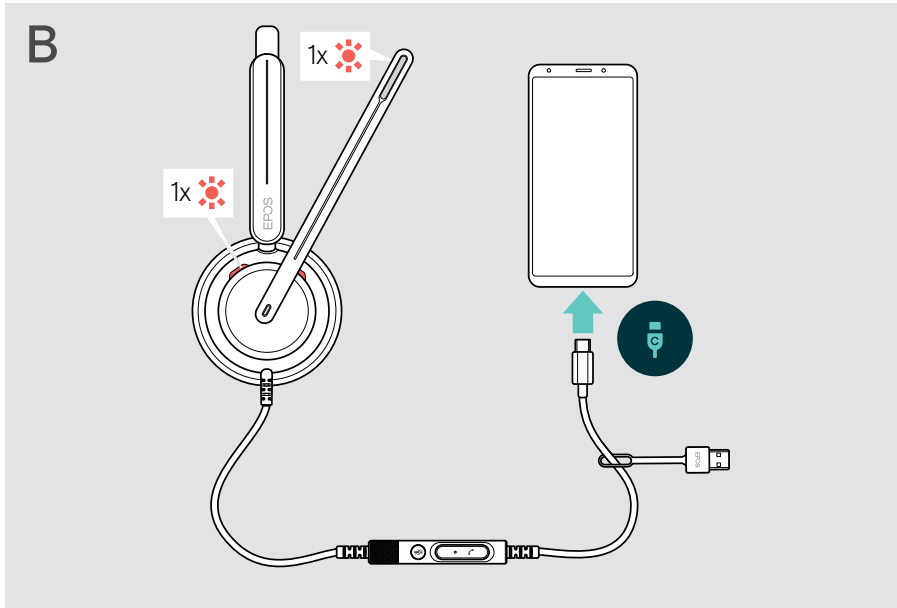

ヘッドセットの接続を解除するには：

- > USB ポートからプラグを抜きます

EPOS Connect デスクトップアプリのインストール

無償の **EPOS Connect ソフトウェア** を使用すると、ヘッドセットの設定やアップデートを行ったり、追加の設定を行うことができます。

- > 以下のサイトからソフトウェアをダウンロードします：eposaudio.com/connect
- > ソフトウェアをインストールします。コンピュータの管理者権限が必要です。必要に応じて IT 管理者にお問い合わせください。

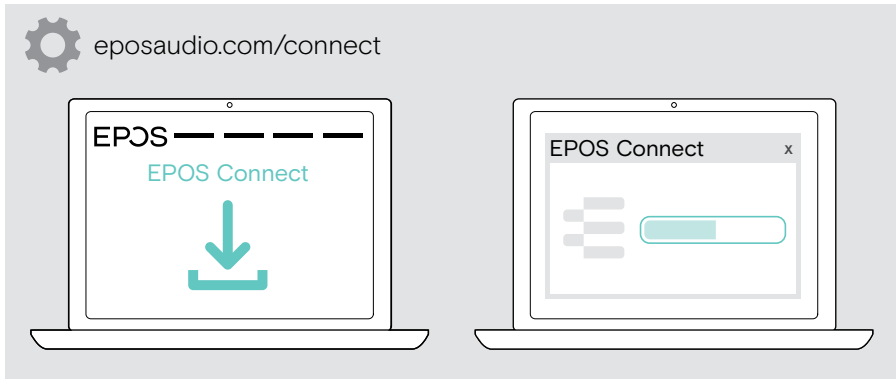

オーディオ設定の変更 – Microsoft® Windows

新しいヘッドセットを接続すると、通常、Windows はオーディオ設定を自動的に変更します。ヘッドセットを接続しても、音が聞こえない場合：

- > オーディオアイコンを右クリックします
- > 出力で IMPACT 7x0 をスピーカーとして選択します
- > 入力で IMPACT 7x0 をマイクとして選択します

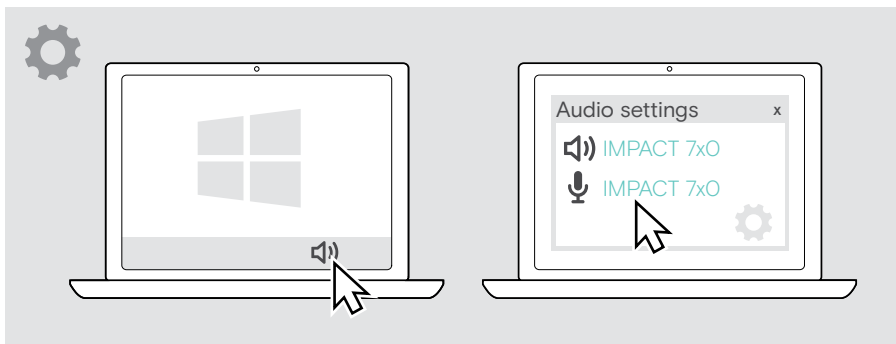

使用方法 - 基本機能



警告

聴力を低下させる恐れがあります

大音量で長時間聞き続けると、恒久的な聴力障害を引き起こす恐れがあります。

- > ヘッドセットを装着する前に、接続デバイスの音量を小さく設定します。
- > 大音量で長時間、聞き続けしないでください。

音量の変更

- > 接続先のデバイスの通話やメディアストリーミングの音量を調整します。または
- > 音量ホイールを時計回りまたは反時計回りに回して、音量を上げるか下げます。音量が最大または最小になると、ピープ音が2回鳴ります。

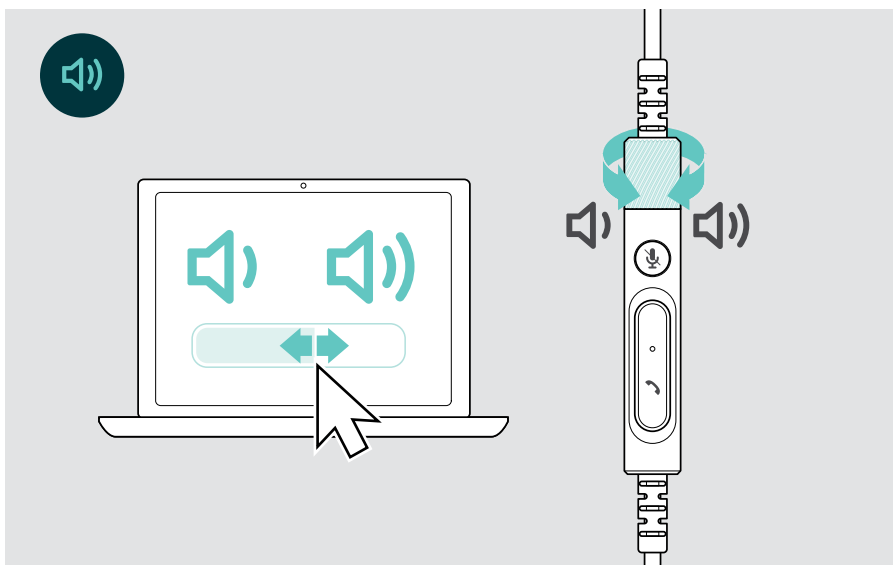

音声プロンプトの言語の変更

ヘッドセットがアイドルモードの場合（通話中やメディアストリーミング中ではない）：

- > 音量ダイヤルを回します。

ヘッドセットのマイクのボリュームをソフトフォンで調整する

- > 接続先デバイスから通話を開始し、マイクの音量が適切であるかどうか、通話相手に確認します。
- > ソフトフォンアプリまたは PC のオーディオアプリで、マイクの音量を調整します。

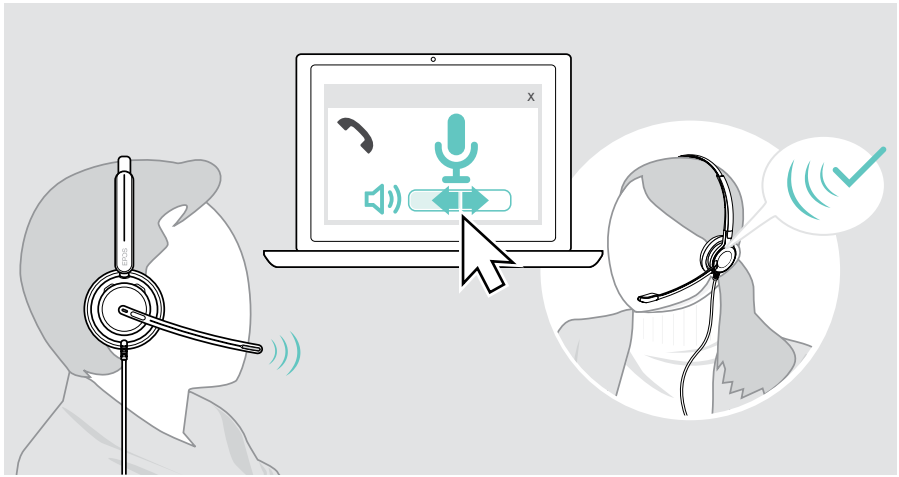

ヘッドセットのマイクをミュートにする

マイクをミュートまたはミュート解除:

- > A ブームアームを上下に動かす (軽い感触を感じる) *または
- > B インライン・コントローラーのミュートボタンをタップするまたは
- > C ヘッドセットの着脱*または
- > D ソフトフォンインターフェイスを使用します。
ミュート中はミュート LED が赤色に点灯します。

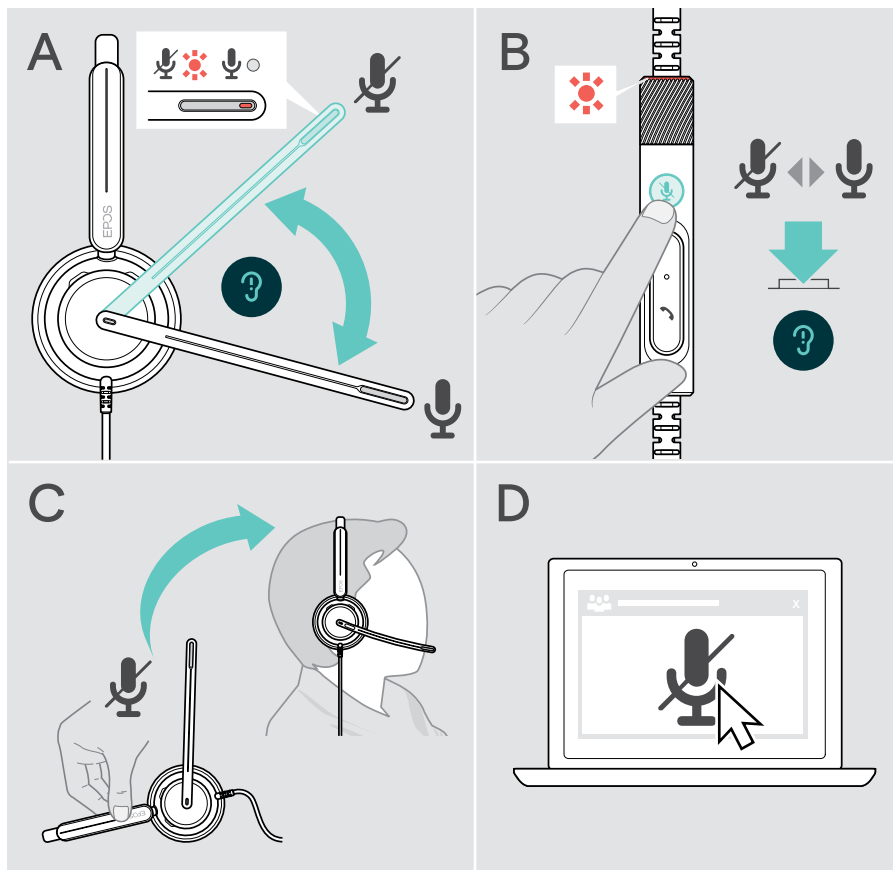

マイクをミュート*している間に通話している場合は、LED が赤く点滅します。



* この機能は EPOS Connect で有効/無効にできます。

ヘッドセットを使って電話をかける

以下の機能は、接続先のデバイスによって異なります。

コンピュータから電話をかけるには：

- > ソフトフォン (VoIP ソフトウェア) をインストールするか、IT 管理者にお問い合わせください。

ビジーライト LED は、通話中または保留中の通話中に赤色に点灯します。

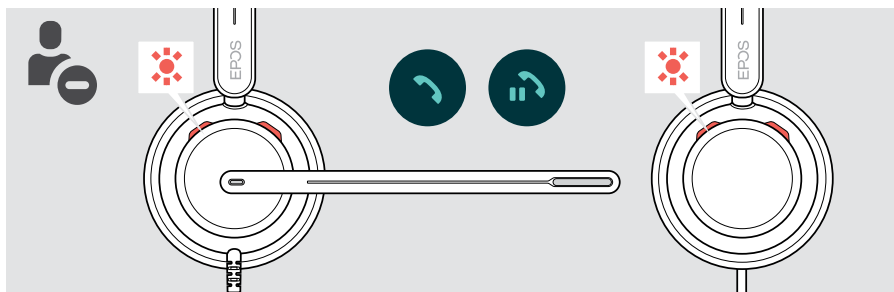

電話をかける

- > 接続したデバイスから電話をかけます。



通話がヘッドセットに転送されない場合：

- > 接続先デバイスの操作マニュアルで、該当機能について参照してください。

通話の応答／拒否

着信を受けるには、次の3つの方法があります：接続されているデバイスからも電話を受けることができます。

かかってきた電話の表示

着信すると、着信音が鳴ります。ヘッドセットのビジーライト LED とコントローラーのフック LED が点滅し始めます。

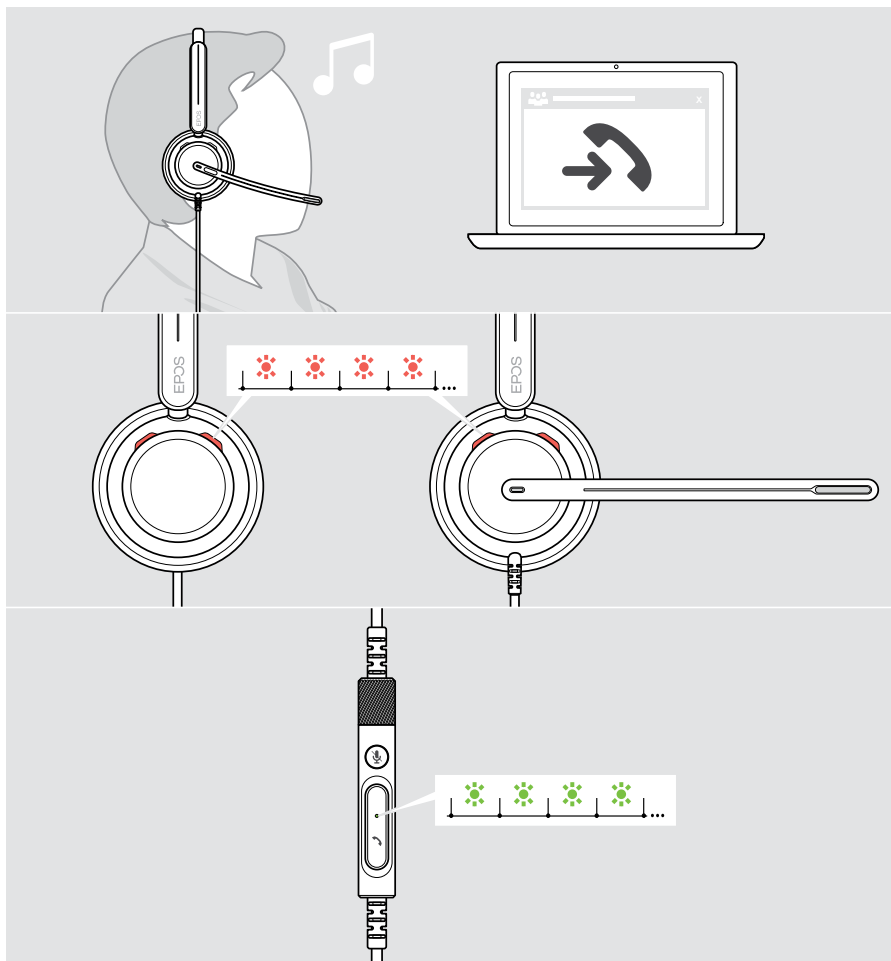

着信に応答する

着信に応答するには3通りの方法があります。

- > **A** フックボタンを押す。**または**
- > **B** ブームアームが持ち上がっている場合は、下に動かします。***または**
- > **C** ヘッドセットを着用していない場合は、装着します*。ヘッドセットには装着検知センサーが装備されており、ヘッドセットが装着されると検知されます。

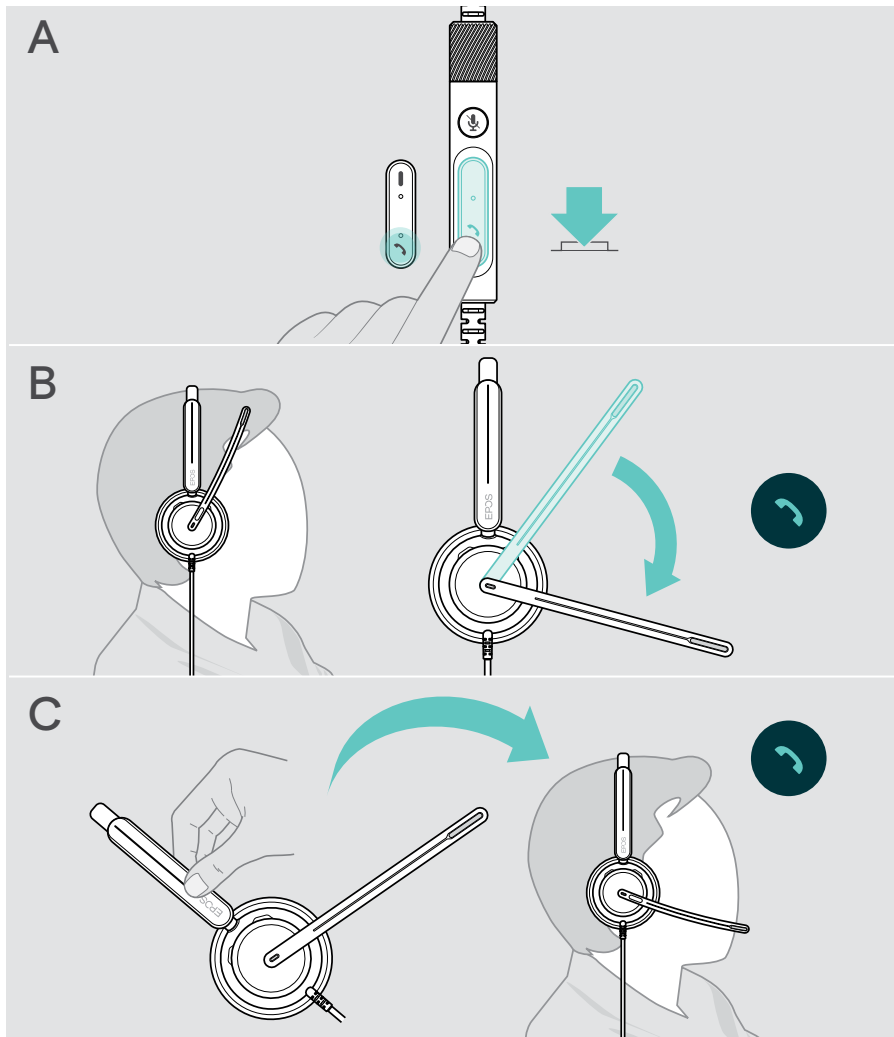

* B+C: この機能は EPOS Connect で有効/無効にできます。

通話の拒否

- > フックボタンを 2 秒間押します

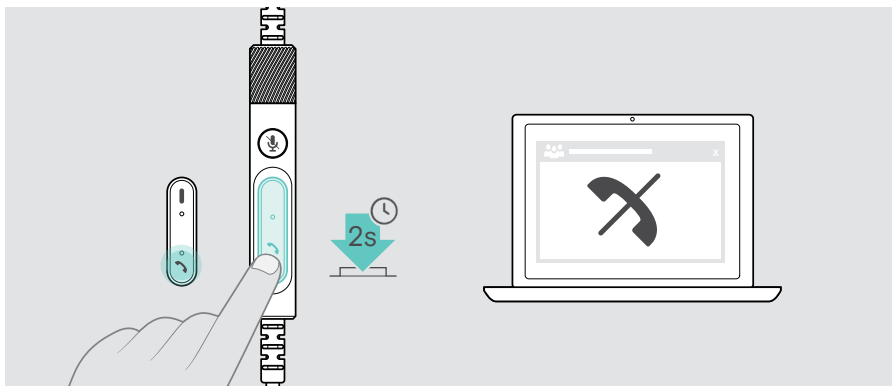

保留中の通話 (一時停止)

- > フックボタンを 2 回タップすると、通話を保留または保留解除します

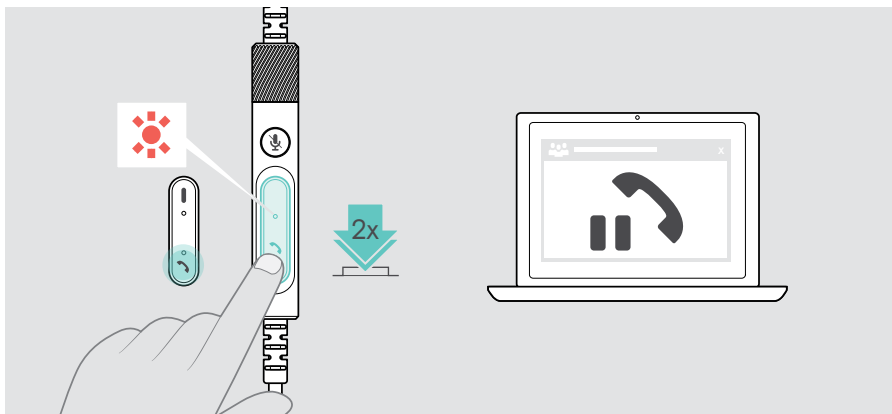

通話の終了

- > 通話を終了するには、フックボタンをタップします。または
- > 接続しているデバイスで通話を終了する。

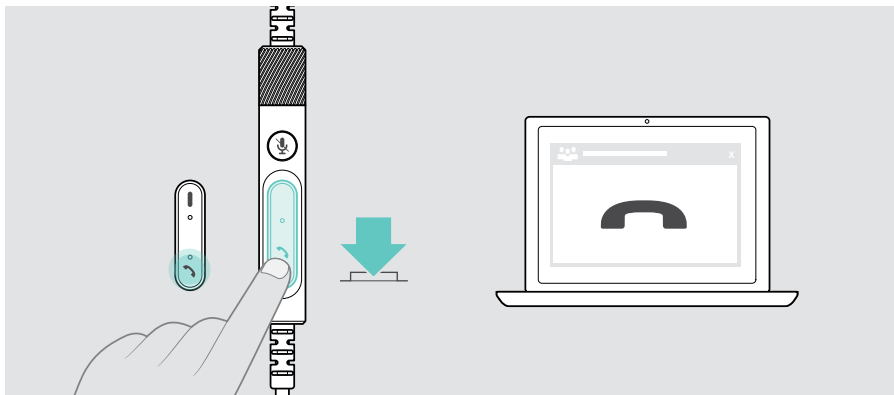

同時通話の操作

2 件の通話を並行して行えます。



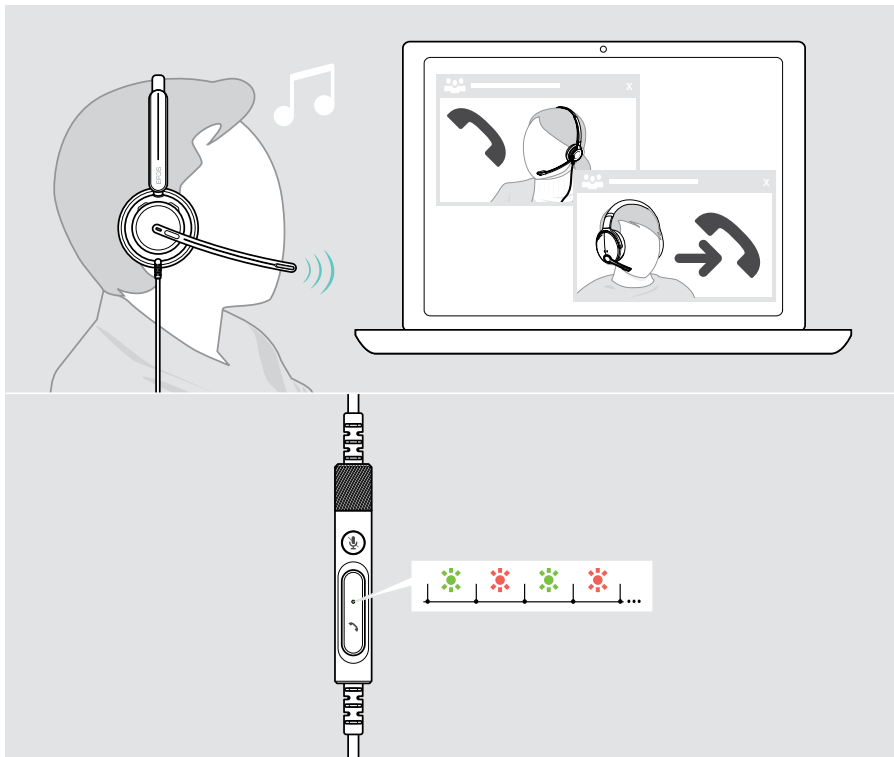





通話中に別の電話がかかってきた場合、ノック音が鳴ります。コントローラーのフック LED は、2 回目の通話が処理されている間、赤と緑で点滅します。



2 件目の着信への応答／拒否









通話中 **2 件目の着信**

			着信に応答し、アクティビティな通話を終了する
			着信に応答し、アクティビティな通話を保留にする
			着信を拒否し、アクティビティな通話を継続する

通話の切り替え／現在の通話の終了



通話中 **保留中の通話**

			アクティビティな通話と保留中の通話を切り替える
			アクティビティな通話を終了し、2 番目の通話を保留にする

Microsoft® Teams を使用する- IMPACT 7x0T のみ

ヘッドセットから Microsoft Teams を使用するには：

- > ヘッドセットをコンピュータに接続します - 11 ページを参照してください。

Microsoft Teams がすでにパソコンで実行されている場合は、Teams の LED が紫に点灯します。Microsoft Teams をインストールして実行します。

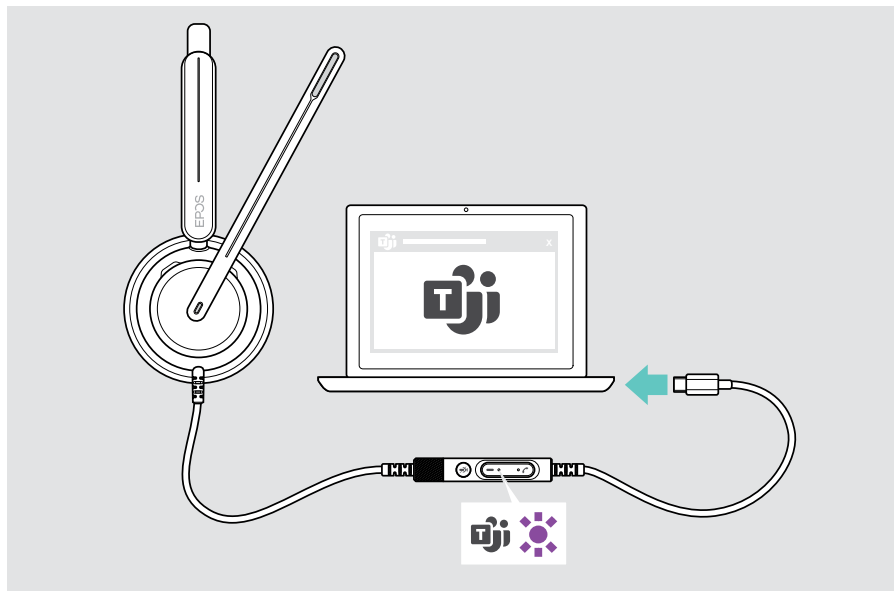

Microsoft® Teams を起動する

- > A Teams ボタンを押す。または
- > B 接続先のデバイスで Microsoft Teams を開く

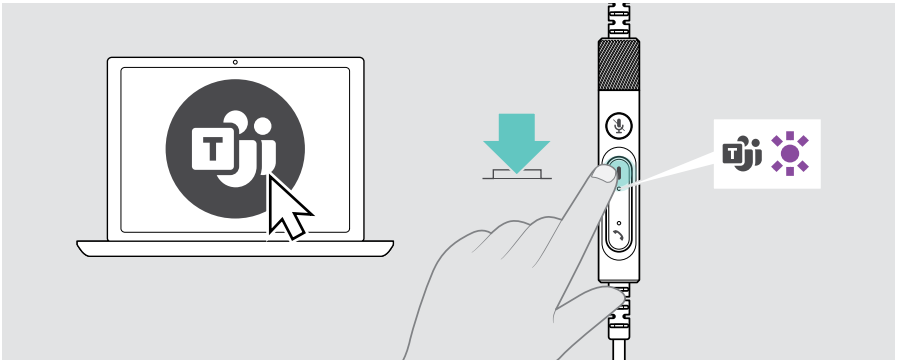

Teams ミーティングで挙手する

- > Teams ボタンを 1 秒間押してから放すと、挙手したり手を下ろしたりできます。

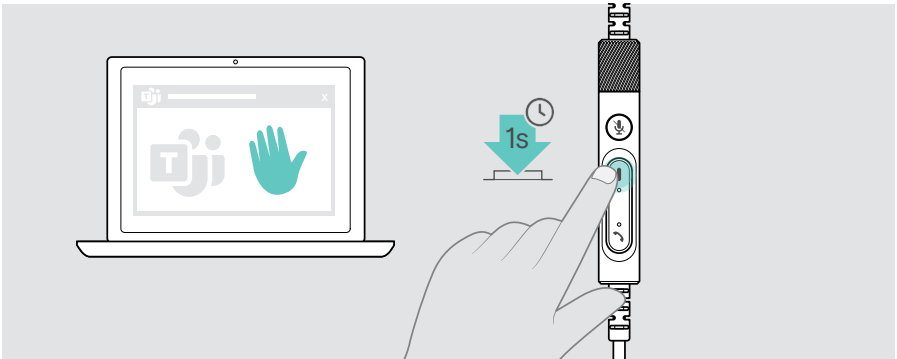

Teams 通知を確認する

以下の通知があるときは、LED が紫に点滅します：

- ・ 会議参加の通知
- ・ ボイスメールの通知
- ・ 不在着信の通知

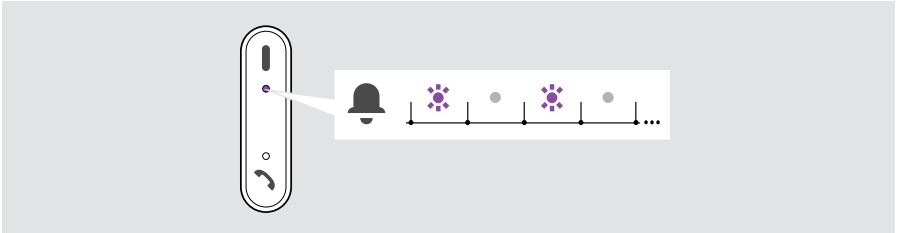

画面上の通知を確認するには：

- > Teams ボタンをタップする

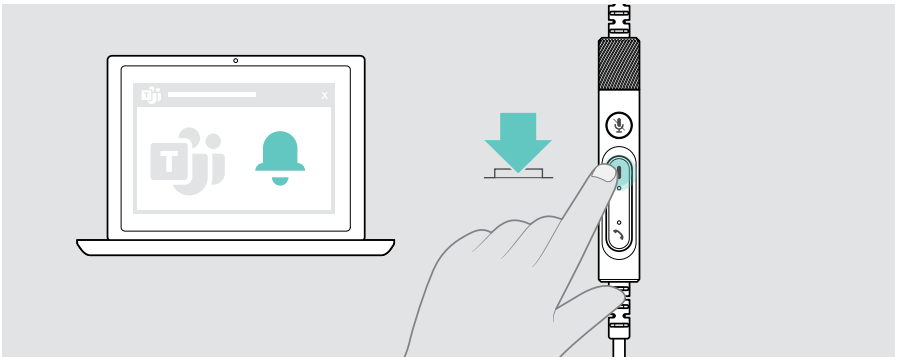

メディアを聞く

- > 接続されたデバイスで メディアを再生します

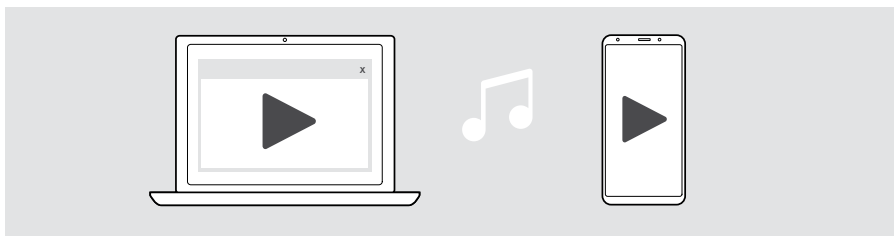

装着検知センサーによるコントロール

ヘッドセットには装着検知センサーが搭載されており、頭部に装着されているかどうかを検知します。

- > ヘッドセットを取り外します。
メディアの再生が一時停止します。
- > ヘッドセットをオンにします。
装着検知センサーによってメディアが一時停止された場合、メディアの再生が再開されます。

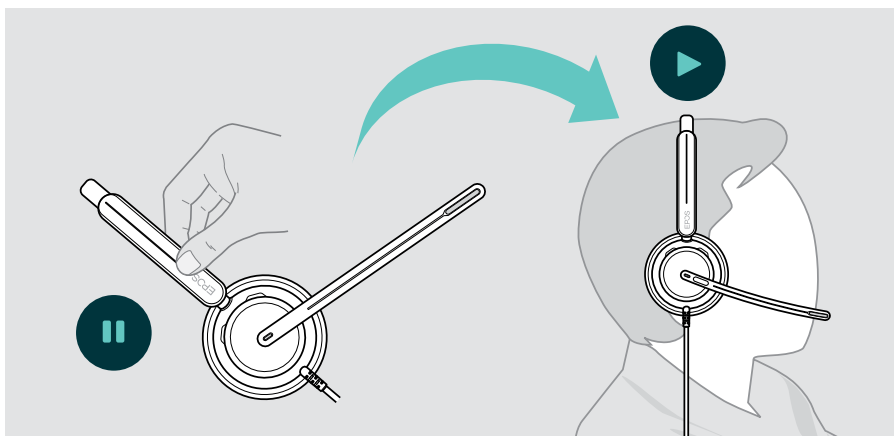

この機能は EPOS Connect で有効/無効にできます。

ボタンによる操作

接続されているデバイスとメディアアプリケーションがサポートしている場合、以下の機能を使用できます：



参考情報

センサー機能の有効化／無効化

ヘッドセットには装着検知センサーが搭載されており、頭部に装着されているかどうかを検知します。2番目のセンサーがブームアーム位置を記録します。

EPOS Connect では、以下のことが可能です：

- > スマート・ポーズの有効／無効を切り替えます。

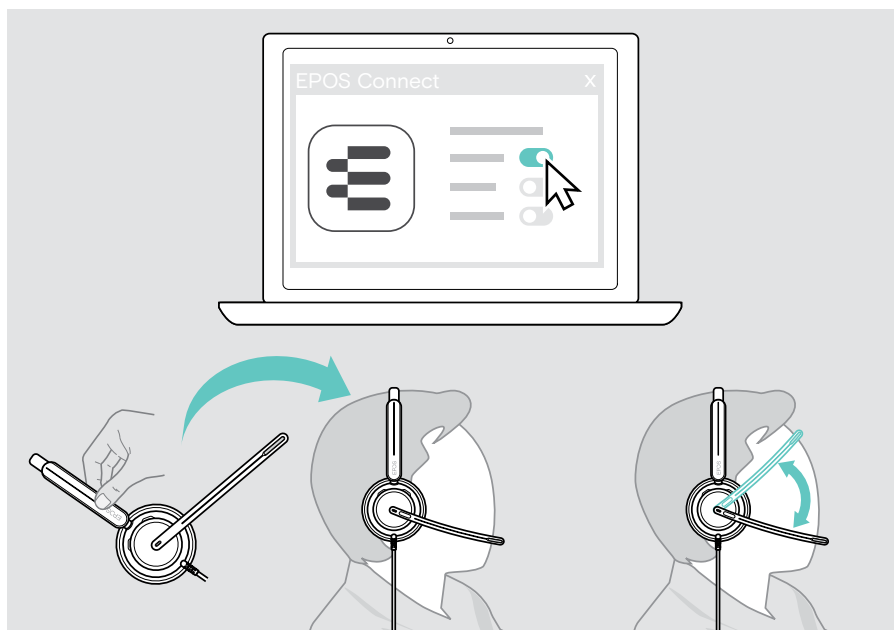

利用可能な設定：

着信応答	ヘッドセットを装着して通話に応答 ブームアームを下に動かして通話に応答
ミュート	通話中にヘッドセットを外すとマイクをミュートし、再度装着するとミュート解除します。 ブームアームを上げるとマイクをミュートに、下げるとミュート解除
再生／一時停止	ヘッドセットを外すとメディア再生が一時停止になり、ヘッドセットを再び装着すると再開します。

サイドトーンを調整する

サイドトーンとは、通話中に聞こえる自分自身の声です。サイドトーンは、自然で快適なレベルで話すのに役立ちます。

> EPOS Connect でサイドトーンのレベルを調整します。

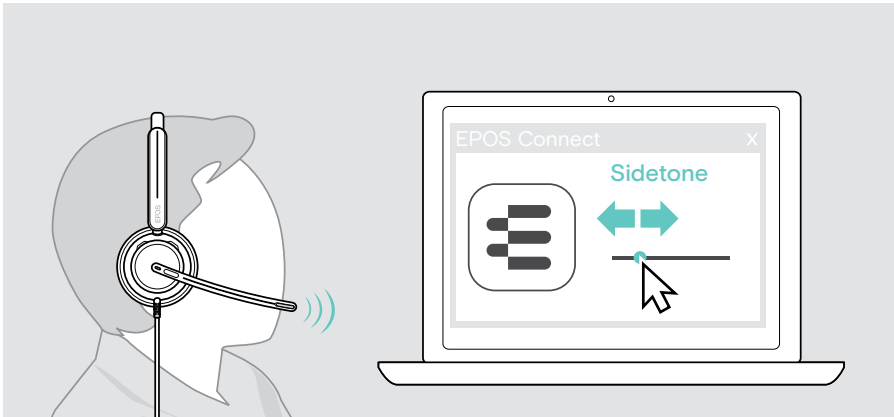

音声プロンプトの言語を変更する

> EPOS Connect のリストから該当する音声プロンプトの言語を選択します (デフォルトでは英語)

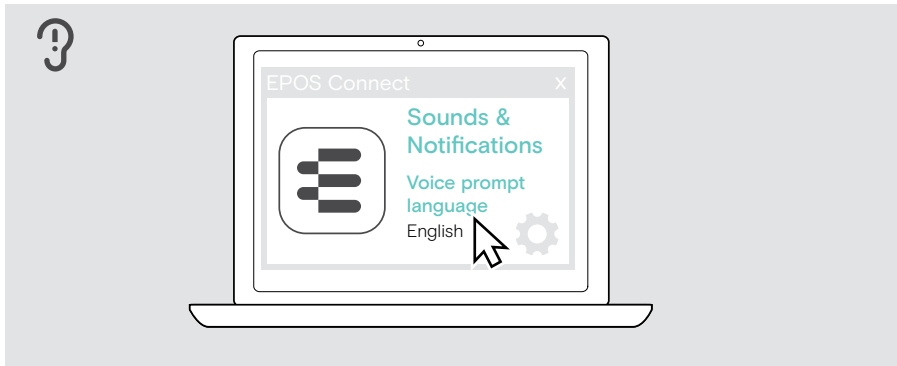

サウンドと通知を調整する

> EPOS Connect でサウンドと通知を変更します

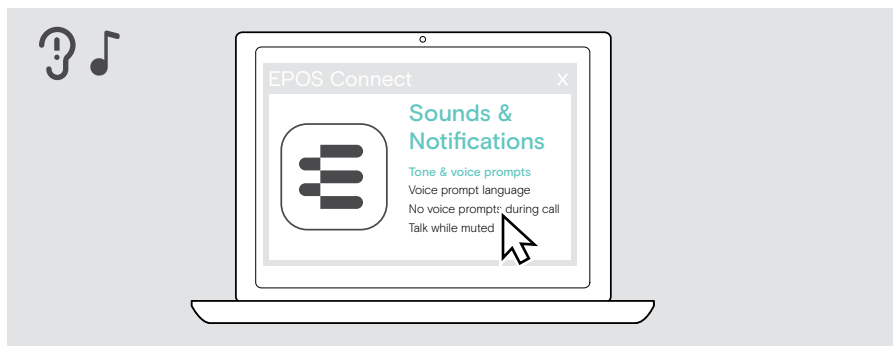

トーン & 音声プロンプト	ヘッドセットの音声プロンプトの入/切
音声プロンプトの言語	スピーカーフォンの音声プロンプトの言語を選択します
通話中の音声プロンプト	通話中に不要な音声プロンプトをオフにします
ミュート状態での通話	ブームアーム LED の追加点滅をオン/オフにします： LED は通常、ミュート中に赤色に点灯します。 この機能を有効にすると、通話が開始されるとすぐに LED が点滅し、追加のリマインダーとして点滅します。

オーディオ・リミッターを有効化／無効化する

> EPOS Connect でオーディオ・リミッターを選択します

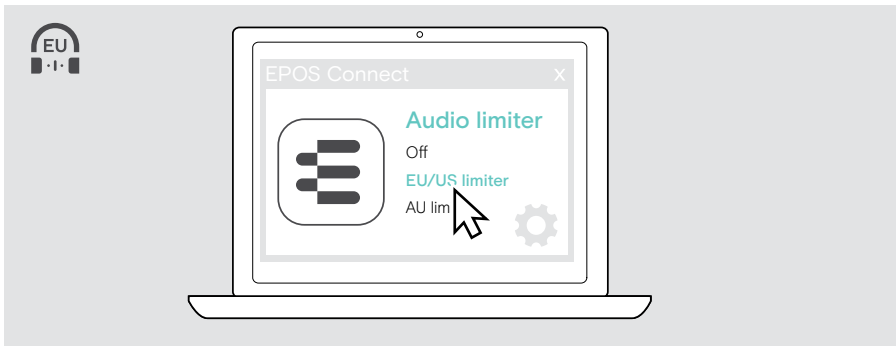

オフ	リミッターをオフにする（標準設定）
EU/US リミッター	リミッター作動：最大 90 dB； 指令 2003/10/EC に準拠
AU リミッター	リミッター作動：最大 85 dB； 指令 AS/ACIF G616:2006 に準拠

製品のメンテナンスとアップデート

製品のお手入れ

警告

液体は製品の電子部品を損傷する恐れがあります

機器の筐体に液体が入ると、回路がショートし、電子機器を損傷する恐れがあります。

- > 製品に液体が付かないようにしてください。
 - > 洗剤や溶剤は使用しないでください。
- > 製品のクリーニングには、乾いた布のみを使用してください

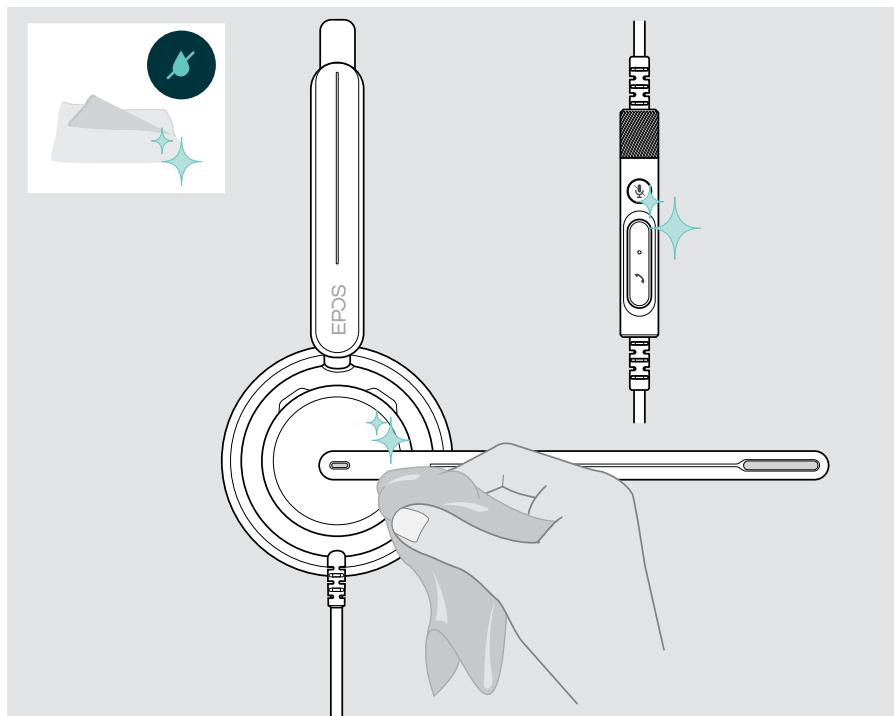

製品の持ち運びと保管

> 清潔で乾燥した環境で保管してください

ヘッドセットの損傷を防ぐため、以下の手順に従ってください：

> ヘッドセットを使用していないときや、持ち運ぶときは、ケースに収納してください。
 Boomアームを持ち上げて、イヤークップをひねります。

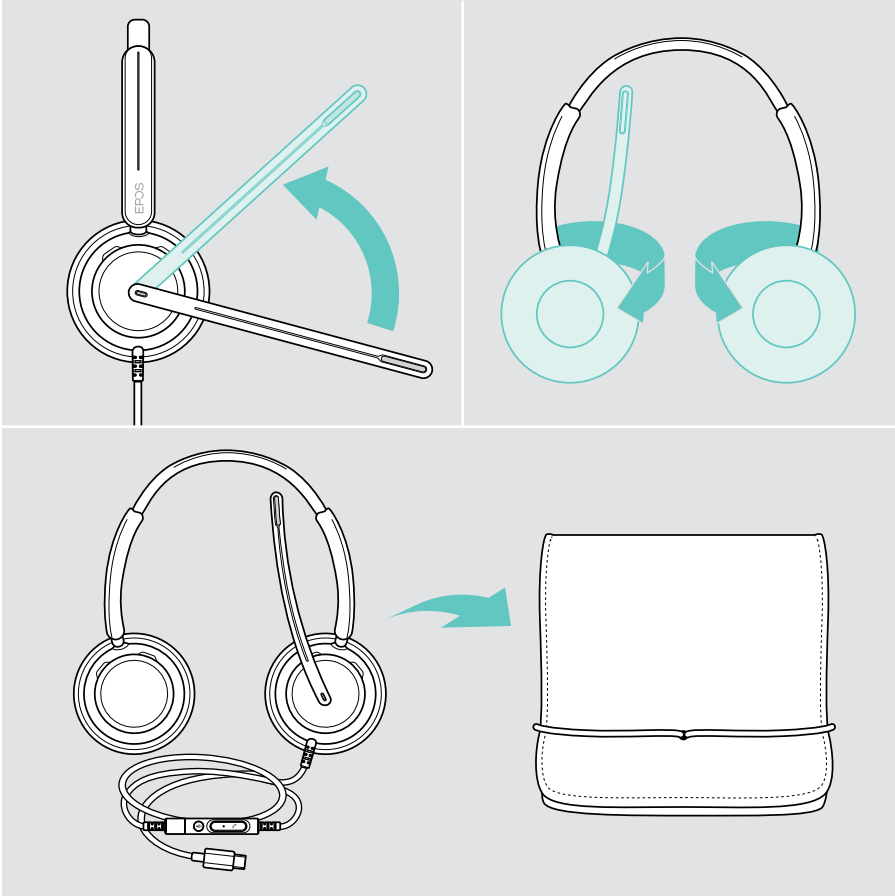

イヤークリップを交換する

衛生上の理由から、イヤークリップを交換してください。新品のイヤークリップは、EPOSの販売代理店から購入できます。

- 1 ブームアームを持ち上げて、イヤークリップをひねります。
- 2 イヤークリップの後ろにあるイヤークリップの端をつかみ、イヤークリップから引き剥がします。
- 3 新しいイヤークリップの端を小さくぼみにスライドさせます。イヤークリップが完全に取り付けられるまで慎重に回します。

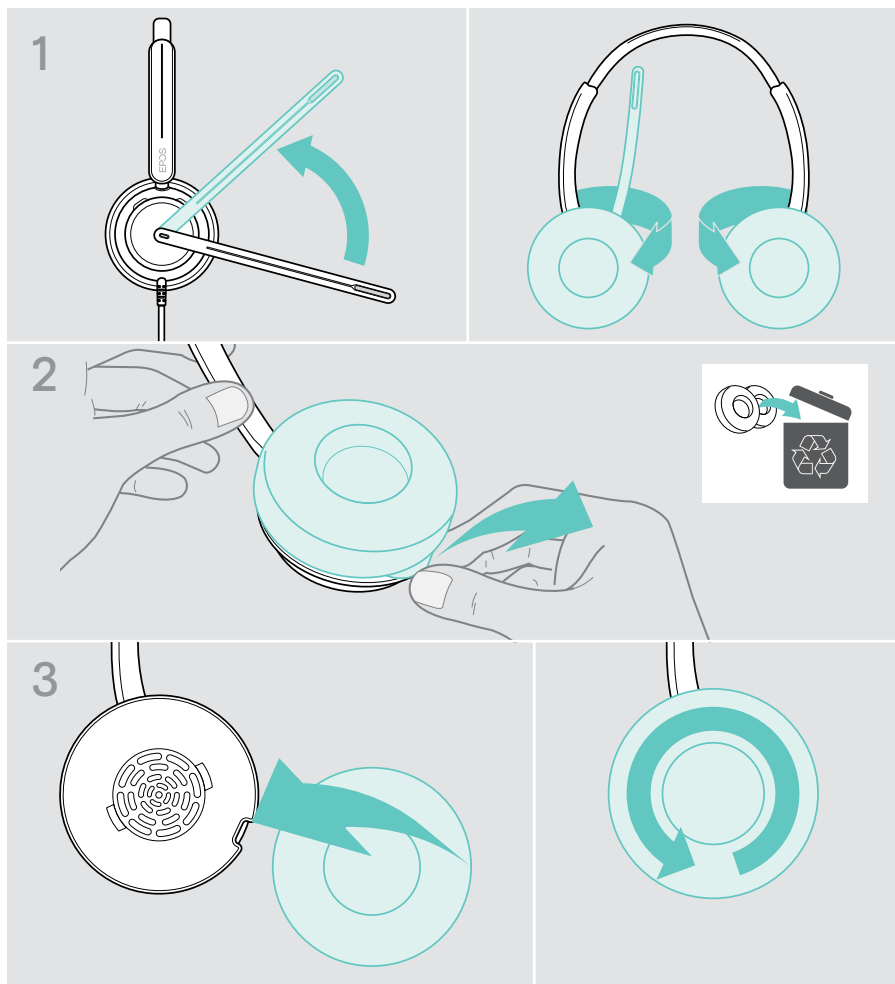

ファームウェアの更新

ヘッドセットを最新のファームウェアに更新し、完璧な操作性と最大の生産性を確保します。無償の **EPOS Connect** ソフトウェアを使用すると、ヘッドセットのファームウェアを更新できます (13 ページを参照)。

- > ヘッドセットをパソコンに接続します
- > **EPOS Connect** を起動します
新しいファームウェアがある場合は、更新手順が表示されます。

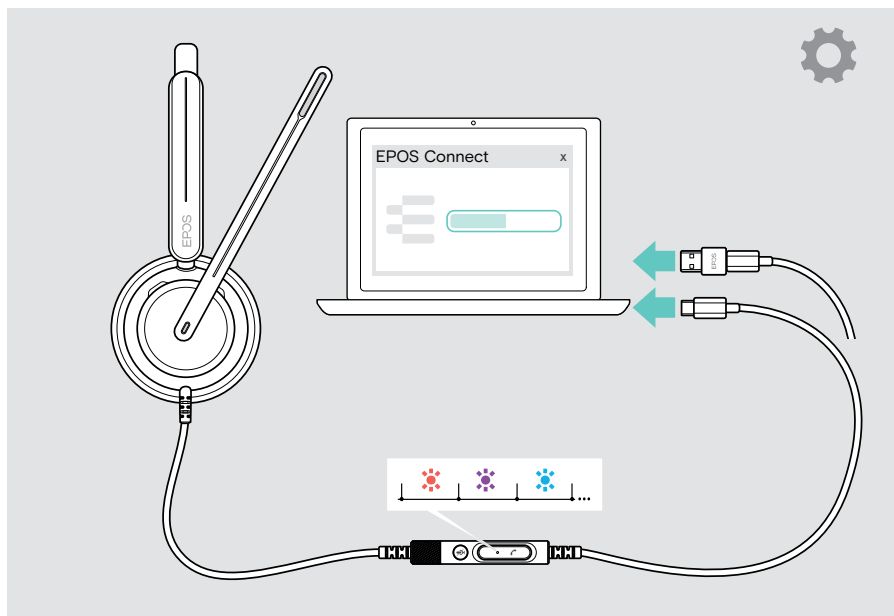

問題が発生した場合は...

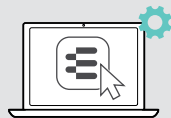

多くの機能は、EPOS Connect で有効化/無効化または調整できます。
 > 設定を変更します。

問題	考えられる原因	解決方法	ページ
オーディオ信号がない	音量が小さすぎる	> コントローラーの音量ダイヤルまたは接続されているデバイスで音量を上げます。	14
	USB ケーブルのプラグが完全に挿入されていない	> プラグを差し直してください。	11
	他のオーディオソースが選択されている	> オーディオ設定で EPOS IMPACT 7x0 を選択してください。	13
インライン・コントローラが機能しない	USB ケーブルのプラグが完全に挿入されていない	> プラグを差し直してください。	11
Microsoft Teams ボタンが動作しない	Microsoft Teams がコンピュータで実行されていない	> コンピュータで Microsoft Teams を起動してください。	-
音声プロンプトではなく、ピープ音が聞こえる	音声プロンプトが無効になっている	> EPOS Connect で音声プロンプトを有効にします。	31
通話中に音声アラートが鳴る	通話中の音声プロンプトまたはトーンが有効になっている	> EPOS Connect で通話中の音声プロンプト/トーンを無効にしてください。	31
音声プロンプトが大き過ぎるか小さすぎる	音声プロンプトの音量調節が大きすぎたり小さすぎたりする	> アイドルモードのときは、音量ホイールを回して音量を調整します。	14
ステレオサウンドが反転する	ヘッドセットの装着側が入れ替わっている	> EPOS Connect で装着側の設定を変更します。	10
自分の声がうるさく聞こえる	サイドトーンの調節が高すぎる	> EPOS Connect で設定を変更してください。	30
ヘッドセットが装着検出センサーのジェスチャーに反応しない	装着検知センサーの作動が解除されている	> EPOS 接続で装着検知センサーを有効にしてください。	29
		> ヘッドセットのプラグを抜いて再度差し込んで、ヘッドセットを再起動してください。	-
Microsoft Teams が動作しない:	Microsoft Teams またはアプリへの接続に障害がある	> コンピュータで Microsoft Teams を起動してください。	-
ヘッドセットがどのボタンにも反応しない	ソフトウェアまたはハードウェアに不具合がある	> EPOS Connect を使用して、ヘッドセットをリセットします。	-

上記のいずれにも該当しない問題が発生した場合や、上記の手順を試しても問題が解決しない場合は、最寄りの EPOS パートナーまでご相談ください。
 最寄りの EPOS パートナーは、[eposaudio.com](https://www.eposaudio.com) で検索してください。

eposaudio.com/impact700

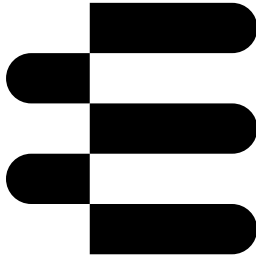

DSEA A/S

Kongebakken 9, DK-2765 Smørum, Denmark
eposaudio.com

01/24, A01