

EPDS

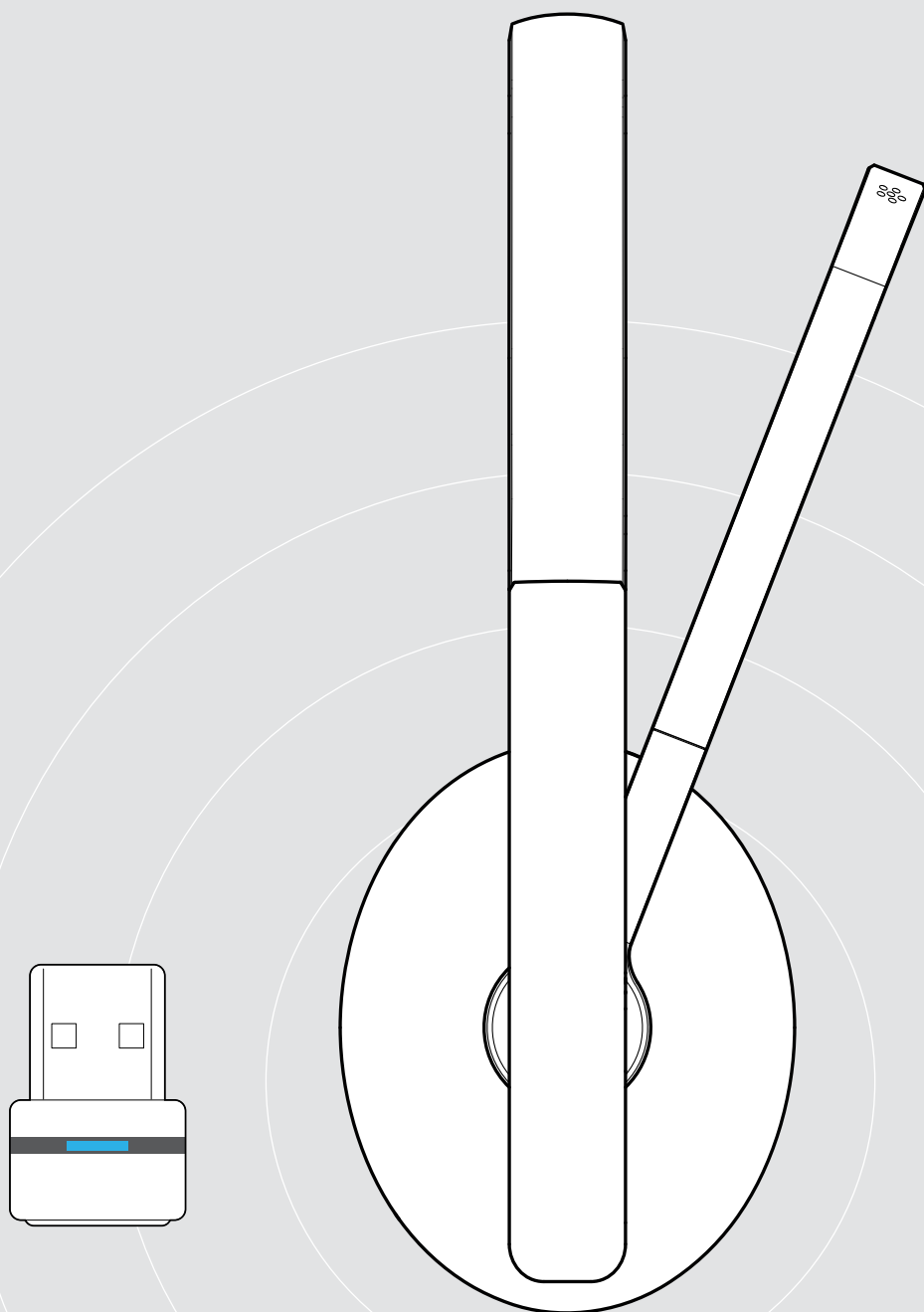

C20

Microsoft® Teams認証取得のワイヤレスコミュニケーションヘッドセット

ユーザーガイド

目次

ようこそ	2
パッケージ内容	3
製品概要	4
ヘッドセットの概要	4
ヘッドセットの LED インジケータの概要	4
ヘッドセットのボタンの説明	5
記号の概要	6
ドングルの説明	7
ドングルの LED インジケータの説明	7
ドングルのボタンの概要	7
基本的な使い方	8
ヘッドセットを Bluetooth® デバイスとペアリングする	8
EPOS Connect アプリのインストール	10
EPOS Connect ソフトウェアをインストールする	10
ヘッドセットのオーディオ設定を変更する - Microsoft® Windows	10
ヘッドセットの使用	11
ヘッドセットの電源をオンにして接続する	11
ヘッドセットの電源をオフにする	11
ヘッドセットの調整と装着	12
音量の調整	13
ヘッドセットのマイクのボリュームをソフトフォンで調整する	13
マイクをミュートする	13
ヘッドセットを使って電話をかける	14
電話をかける	14
着信応答／着信拒否／通話終了	14
リダイヤル	15
音声アシスタント／音声ダイヤルの使用	15
同時通話の操作	16
ドングルを使って Microsoft® Teams を使用する	17
ヘッドセットでオーディオを聴く	18
その他の機能	19
ヘッドセットのバッテリー充電	19
バッテリーの残量確認	19
ヘッドセットの収納と携帯	20
Bluetooth の通信範囲から離れた場合	20
Bluetooth への再接続／接続解除	21
音声プロンプトの有効化／無効化	21
製品のメンテナンスとファームウェアのアップデート	22
製品のお手入れ	22
イヤパッドの交換	22
製品のファームウェア・アップデート	23
問題が発生した場合...	24
ヘッドセットのペアリング・リストの消去(リセット)	25
ドングルのペアリング・リストの消去(リセット)	25

ようこそ

最高のパフォーマンスを発揮し、集中力を維持

仕事や学習で複数のデバイスを介したコミュニケーションが必要な場合は、自宅でも外出先でも、活動的なライフスタイルに合ったワイヤレスヘッドセットをお選びください。

軽量でポータブル、そしてフレキシブルなこのワイヤレスオーディオ製品は、ユーザーの集中力を持続させます。

自然な会話を実現するブームアームは、ヘッドバンドに簡単に折りたたむことができるため、すっきりとした近代的な外観です。

ヘッドセットはMicrosoft Teams と Zoom の認証取得モデルで、UC に最適化されているため、バーチャル・ミーティングに簡単に参加できます。

主な特長・機能

快適性とパフォーマンスを最大化

厚みのあるソフトなレザーレット製イヤーパーッドがパッシブノイズを抑え、一日中快適に装着できます。

フレキシブルな接続性

Bluetooth® または USB-A ドングルで 2 台のデバイスに同時接続できるマルチポイント接続をお楽しみください。

最長 27 時間のバッテリー持続時間

一回の充電でに最大 27 時間の再生と最大 23 時間の音声通話が可能です。

Microsoft Teams と Zoom の認証取得、UC 最適化

シームレスな作業や学習体験を実現する効率的な音声とビデオ通話に最適化されたヘッドセットは Microsoft Teams および Zoom の認証を取得しています。

洗練されたデザインでスタイリッシュに

モダンなデザインで、ブームアームはヘッドバンドに折りたたんで収納できるため、職場や学校、外出先でもスタイリッシュに過ごせます。

スマートで持ち運びしやすいので、外出先でも安心

折りたたみ式のイヤークップデザインとキャリーポーチは持ち運びが簡単で、仕事先や学習の場への移動に便利です。

EPOS オーディオテクノロジー

EPOS オーディオ技術は、鮮明で、高い解像度と正確性を提供します。



安全上の注意事項については、安全ガイドを参照してください。



仕様については、eposaudio.com のファクトシートを参照してください。





アクセサリについては、eposaudio.com/c20 の製品ページを参照してください。

商標

Bluetooth® のワードマークおよびロゴは、Bluetooth SIG, Inc. が所有する登録商標であり、DSEA A/S では、このマーク使用のライセンスを受けています。USB Type-C™ および USB-C™ は USB Implementers Forum の商標です。その他のすべての商標は、それぞれの所有者に帰属します。

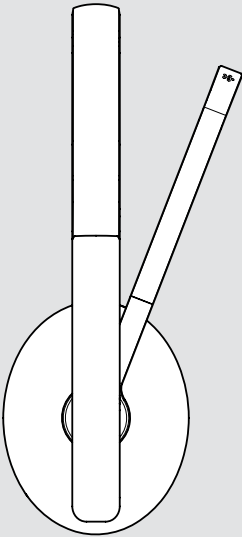
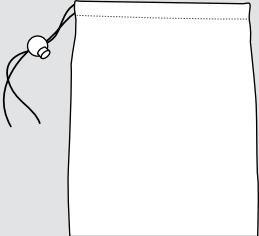
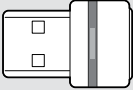
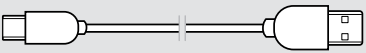
パッケージ内容

	<p>C20 ヘッドセット</p>
	<p>キャリーバッグ</p>
	<p>BTD 800 Bluetooth USB ドングル</p>
	<p>USBケーブル USB-C® to USB-Aコネクタ付き</p>
	<p>クイックガイド 安全ガイド コンプライアンスシート</p>

製品概要

ヘッドセットの概要

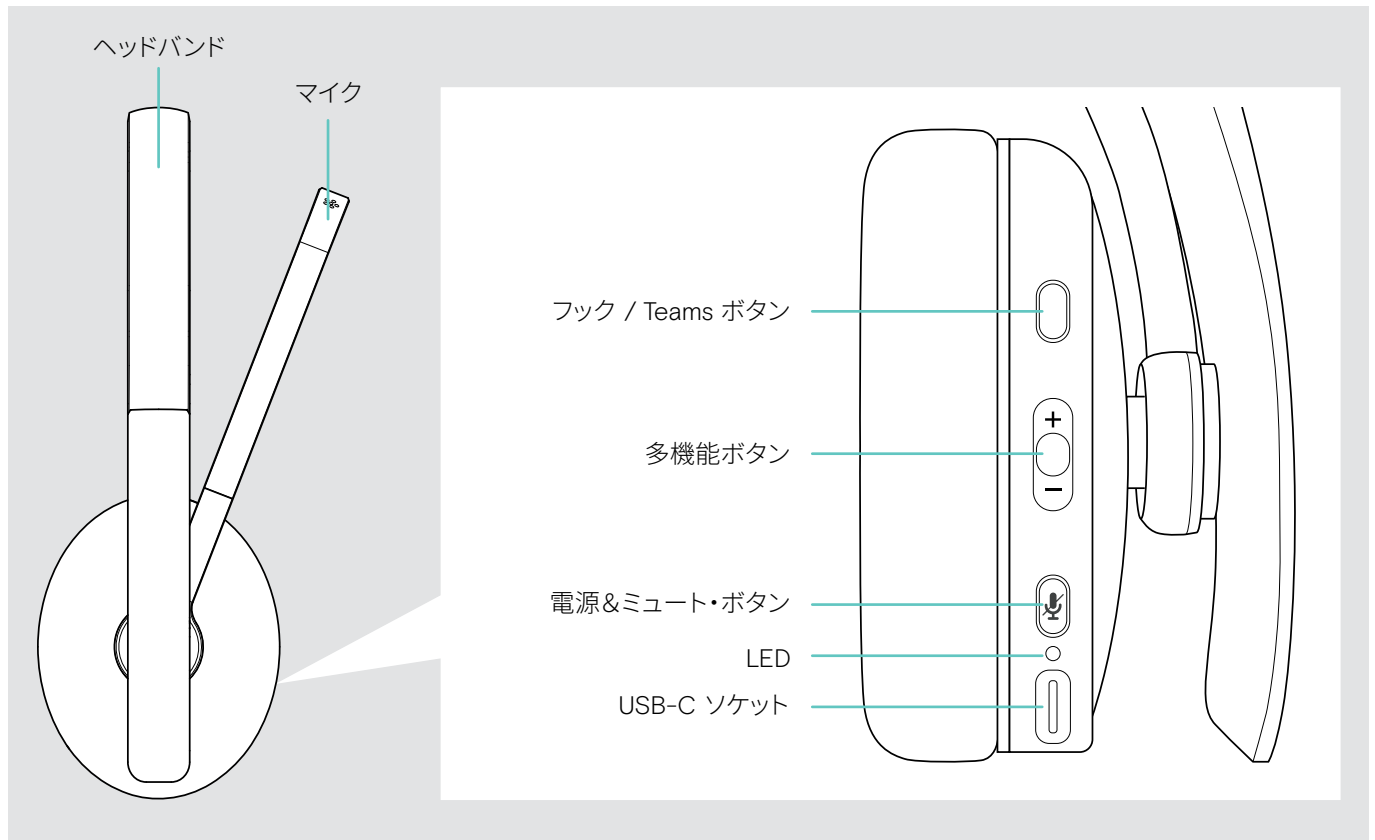

ヘッドセットの LED インジケータの概要

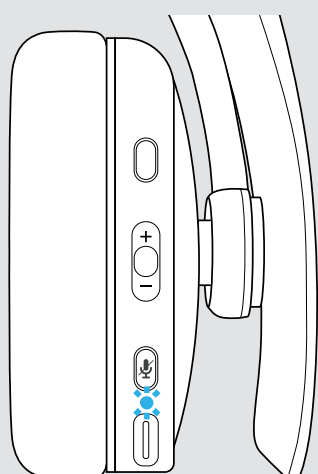

●	<ul style="list-style-type: none"> 接続済み 電源がオフ 充電完了
3x 🌸	<ul style="list-style-type: none"> ヘッドセットをスイッチオンに ペアリング・リストを消去
1x 🌸	<ul style="list-style-type: none"> Bluetooth デバイスを検出 ヘッドセットからモバイル・デバイス/ドングルへの接続を解除 Bluetooth で再接続
🌸 🌸 🌸 🌸	ペアリング・モードのとき: モバイル・デバイス/ドングルを検出中*
3x 🌸	ヘッドセットをスイッチオフに
🌸 ● 🌸 ●	着信
🌸	バッテリーの残量が 61~100%
🌸	バッテリーの残量が 21~60%
🌸 ● 🌸 ●	<ul style="list-style-type: none"> バッテリーの残量不足 (<20%) Bluetooth デバイスが検出できない



* ヘッドセットが正しく接続されると、LED は消えます。







ヘッドセットのボタンの説明

電源&ミュート・ボタン

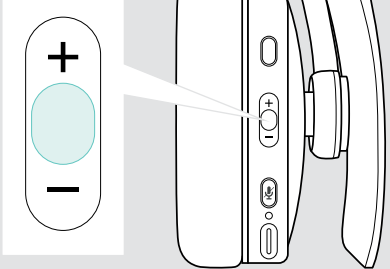
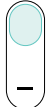
押し方	機能	ページ
	ヘッドセットのオン/オフの切り替え	11
	マイクをミュート/ミュート解除 ペアリングをキャンセル (ペアリング・モードのとき)	13 8
	バッテリー残量の確認	19
	ヘッドセットを Bluetooth デバイスとペアリング ペアリング・リストを消去 (ペアリング・モードのとき) : 電源ボタンと多機能ボタンを押す	8 25







フック / Teams ボタン

プレス	機能	ページ
	通話を開始 着信応答/通話終了 2 通話時: 着信に応答し、現在の通話を終了 2 通話時: 現在の通話を終了し、保留中の通話に戻る	14 14 16 16
	Microsoft Teams を起動 現在の通話を保留 (一時停止) / 保留を解除 最後にかけて番号をリダイヤルする 2 通話時: 着信に応答し、現在の通話を保留にする 2 通話時: 2 つの通話を切り替える	17 14 15 16 16
	音声アシスタントを有効化 着信の拒否 音声プロンプトを有効化: フックと多機能ボタンを+方向に押します 音声プロンプトを無効にします: フックと多機能ボタンを-方向に押します	15 14 21

多機能ボタン	タップ	機能	ページ
		音量を上げる (押す、または長押し)	13
		音量を下げる (押す、または長押し)	
		オーディオ再生を開始／一時停止	18
		<ul style="list-style-type: none"> 次のトラックにスキップ 長押し: トラックの早送り* 	
		<ul style="list-style-type: none"> 前のトラックにスキップ 長押し: トラックの早戻し* 	
		ペアリング・リストを消去 (ペアリング・モードのとき) : 電源ボタンと多機能ボタンを押す	25

*一部の Bluetooth デバイスでは、サポートされていません。

記号の概要

	ボタンを押す		注: 参考情報
	ボタンを 2 回押す		LED インジケータ
	ボタンを長押し		音声プロンプト

ドングルの説明

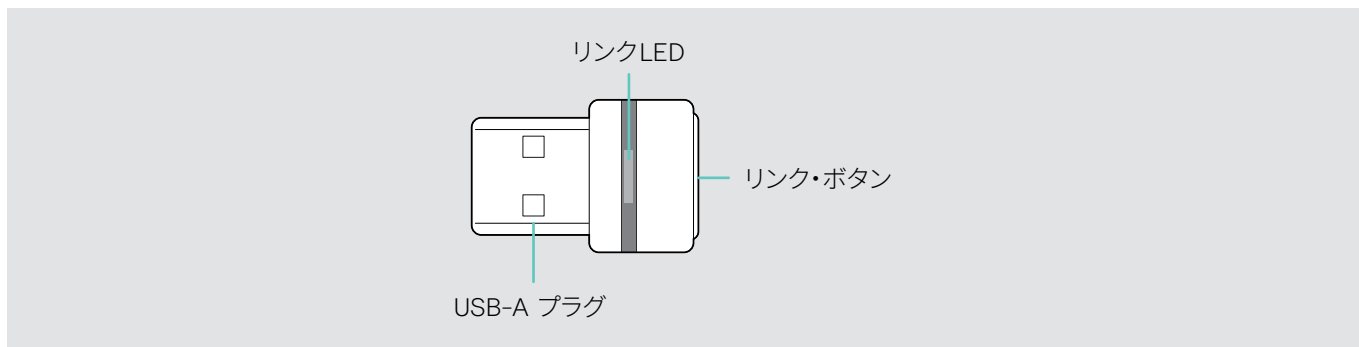

ドングルの LED インジケータの説明

		ドングルがペアリング・モードのとき: ヘッドセットを検出中
	3x	ペアリングに成功
	3x	ペアリングに失敗
		Bluetooth デバイスへの接続を試行
		Bluetooth デバイスに接続済み
		着信
		<ul style="list-style-type: none"> 発信／通話中 オーディオ再生
		Teams に接続済み
		<ul style="list-style-type: none"> Teams の通知 Teams に接続中
	接続先の Bluetooth デバイスのマイクがミュート	

ドングルのボタンの概要

リンク・ボタン	押し方	機能	ページ
		ドングルとヘッドセットをペアリング	8
		ヘッドセットに再接続	21
		ヘッドセットへの接続を解除	21

基本的な使い方

ヘッドセットを Bluetooth® デバイスとペアリングする



警告 故障の危険

モバイルデバイスから放射される電波は、電波に敏感なデバイスや保護されていないデバイスの動作を損なう可能性があります。

> Bluetooth が許可されている環境でのみ使用するよう to してください。

ヘッドセットは Bluetooth 5.0 規格に準拠しています。Hands-Free Profile (HFP)、Headset Profile (HSP)、Audio Video Remote Control Profile (AVRCP)、Advanced Audio Distribution Profile (A2DP) のいずれかに対応している Bluetooth デバイスを使用してください。

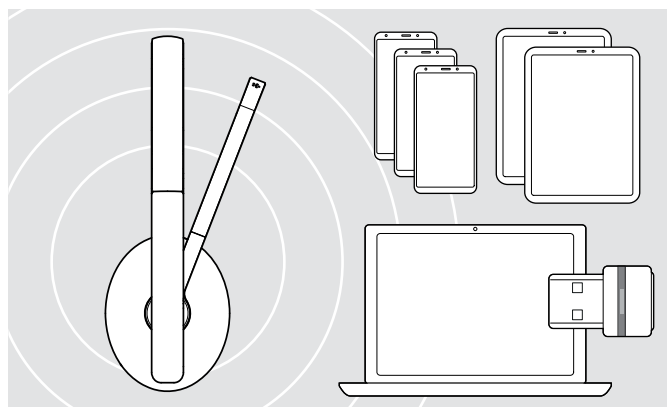

Bluetooth 経由でデータを伝送するには、まず、ヘッドセットを無線デバイスにペアリングする必要があります。付属のドングルは、ヘッドセットと既にペアリングされています。

ヘッドセットは、ペアリングしたデバイスを最大 8 台まで保存できます。9 台目のデバイスとペアリングすると、ペアリング・リストのうち、最後に接続したデバイスに 9 台目が上書きされます。そのデバイスと再接続するには、再びペアリングを行う必要があります。

ペアリングされているデバイスのうち、2 つのデバイスに同時に接続できます。さらに別のデバイスに接続するには、接続済みの 2 台のデバイスのうち、いずれかの接続を解除する必要があります。

ドングルでヘッドセットを接続する

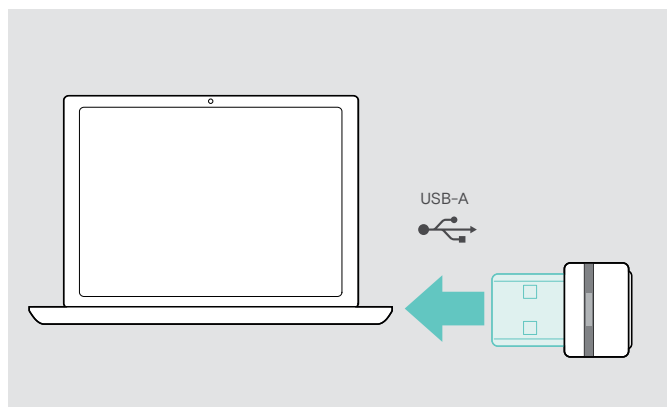

ヘッドセットをコンピュータに無線接続するには、BTD 800 ドングルを使用します。

ドングルとヘッドセットは既にペアリングされています。

- > ヘッドセットの電源をオンにします (11 ページを参照)。
- > コンピュータの USB ポートにドングルを差し込みます。

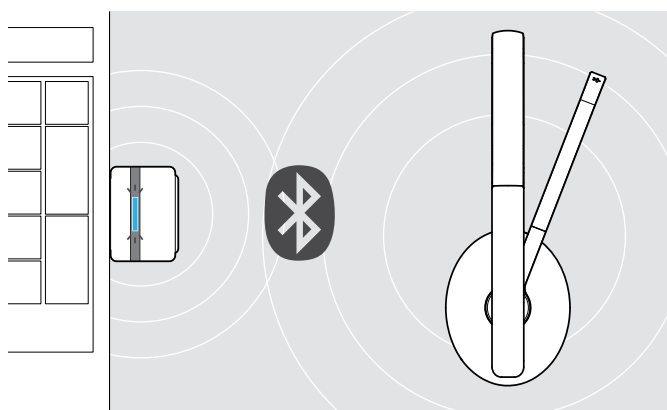

ドングルの LED が青で点滅し、ヘッドセットの検出が始まります。ヘッドセットへの接続が完了すると、LED が薄い青の点灯に変わります。

3x

Microsoft Teams を起動済みの場合: ドングルが Teams に接続し、LED の色が (青ではなく) 紫で点灯します。

ドングルに Teams の通知が表示されます (17 ページを参照)。



ヘッドセットとドングルを手動でペアリングするには、両方のペアリング・モードをオンにします。

- > ヘッドセットの電源ボタンとドングルのボタンを長押しすると、LED が青と赤で交互に点滅し始めます。ドングルとヘッドセットの接続が確立すると、ドングルの LED が薄い青の点灯に切り替わります。

ヘッドセットとモバイル・デバイスを Bluetooth でペアリングする

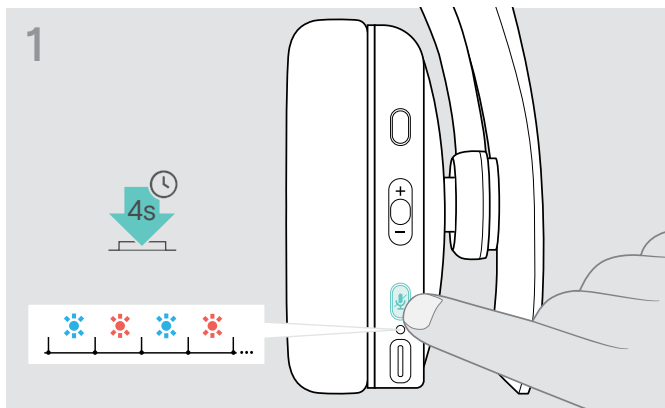

> 電源ボタンを長押しすると、LED が青と赤で交互に点滅し始めます。
ヘッドセットがペアリング・モードになります。

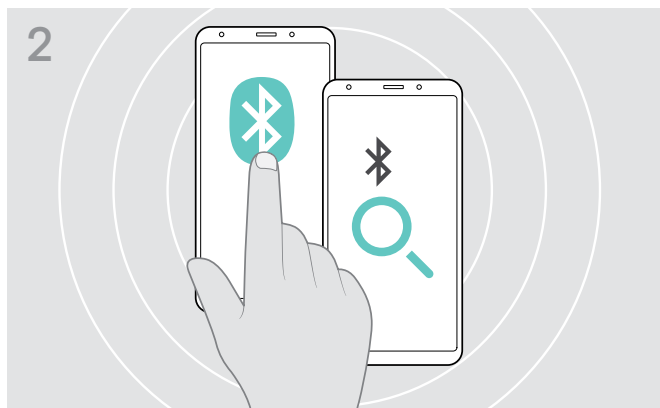

> お使いのモバイル・デバイスの Bluetooth を有効にし、Bluetooth デバイスの検出を開始します - 手順については、お使いのモバイル・デバイスのマニュアルを参照してください。



> 「EPOS C20」を選択し、ヘッドセットの Bluetooth 接続を確立します。

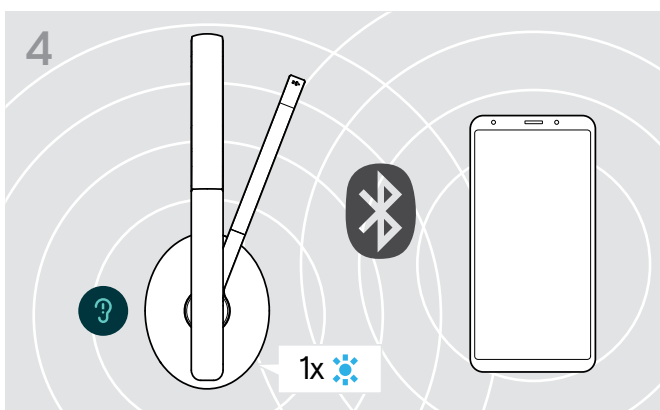

ヘッドセットが接続できるデバイスを検出するとすぐに LED が青く点灯し、電源が切れます。



ペアリングをキャンセルするには:

> 電源ボタンを押します。

EPOS Connect アプリのインストール

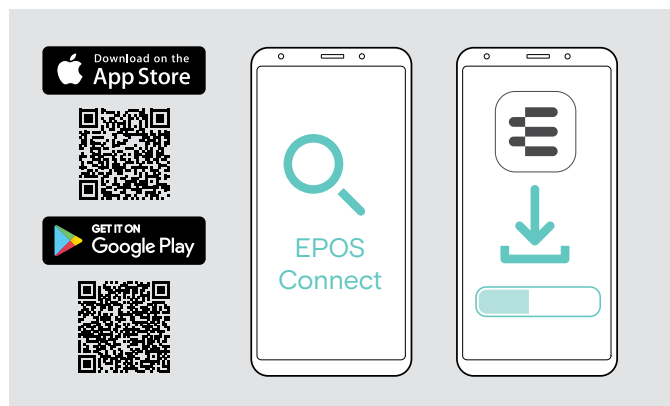

無償の EPOS Connect アプリを使用すると、ヘッドセットの設定、追加の設定を行うことができます。

- > モバイル・デバイスで、App Store または Google Play を開きます。
- > 「EPOS Connect」を検索します。
- > アプリをダウンロードし、インストールします。

EPOS Connect ソフトウェアをインストールする

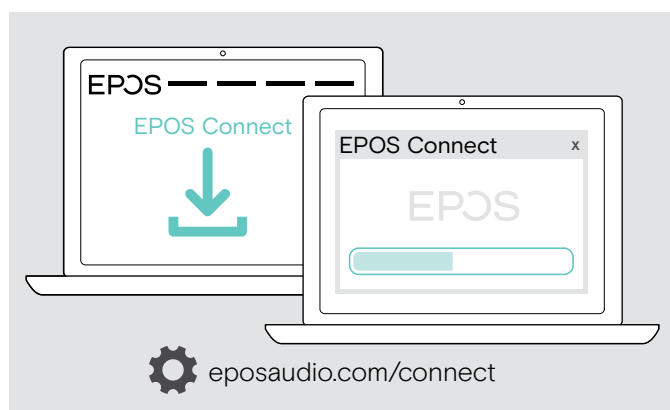

無償の EPOS Connect ソフトウェアを使用すると、ヘッドセットの設定やアップデートを行ったり、追加の設定を行うことができます。

- > 以下のサイトからソフトウェアをダウンロードします：
eposaudio.com/connect
- > ソフトウェアのインストール
お使いのパソコンの管理者権限が必要です。

コンピュータから電話をかけるには：

- > ソフトフォン / VoIP ソフトウェア アプリケーションをインストールします。

ヘッドセットのオーディオ設定を変更する – Microsoft® Windows

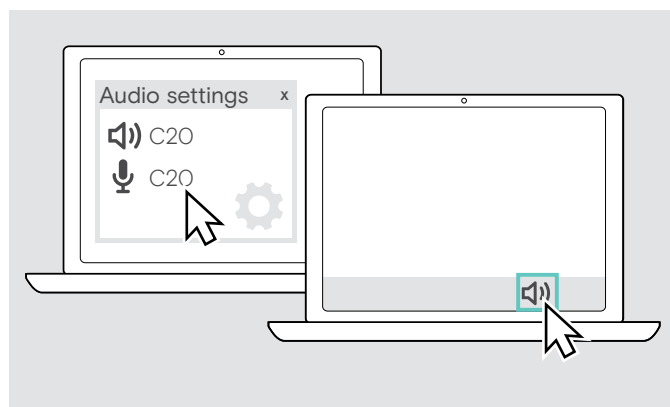

新しいヘッドセットを接続すると、通常、Windowsはオーディオ設定を自動的に変更します。

ヘッドセットを接続したが、音が聞こえない場合：

- > オーディオアイコンを右クリックします。
- > C20 出力をスピーカーとして選択します。
- > C20 入力をマイクとして選択します。

ヘッドセットの使用

警告 大音量による聴覚の損傷

大音量で長時間聞き続けると、恒久的な聴力障害を引き起こす恐れがあります。

- > ヘッドセットを装着する前に、音量を小さく設定してください。
- > 大音量で長時間、聞き続けしないでください。

ヘッドセットの電源をオンにして接続する

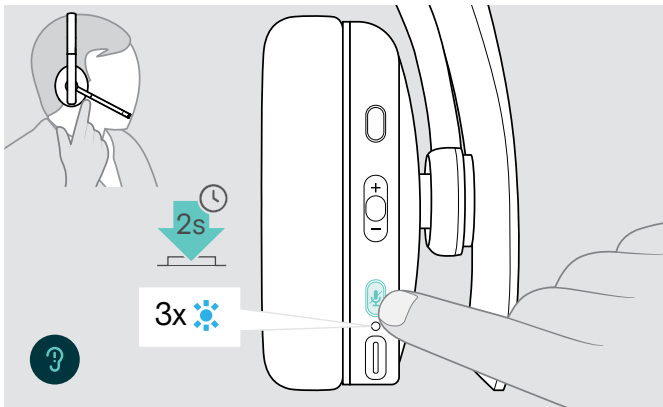

- > 電源ボタンを 2 秒間押します。ヘッドセットの電源がオンになり、LED が青で短く点滅します。ペアリング済みの Bluetooth デバイスへの接続を試行します。

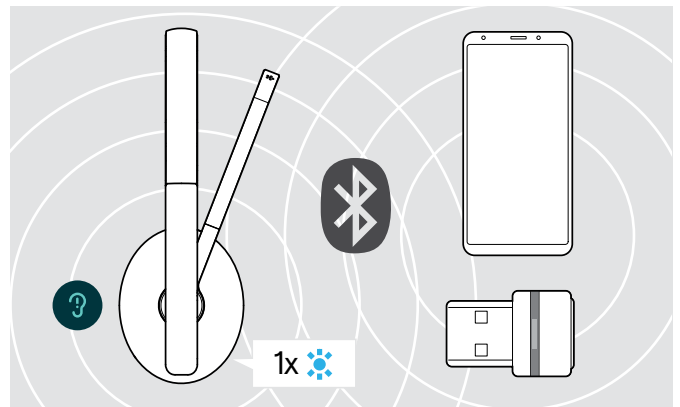

ヘッドセットが接続できるデバイスを検出するとすぐに LED が青く点灯し、電源が切れます。

ペアリング済みのデバイスが見つからない場合、LED が赤で点滅します。

 オーディオ・ケーブルを接続すると、検出機能は無効になります。

ヘッドセットの電源をオフにする

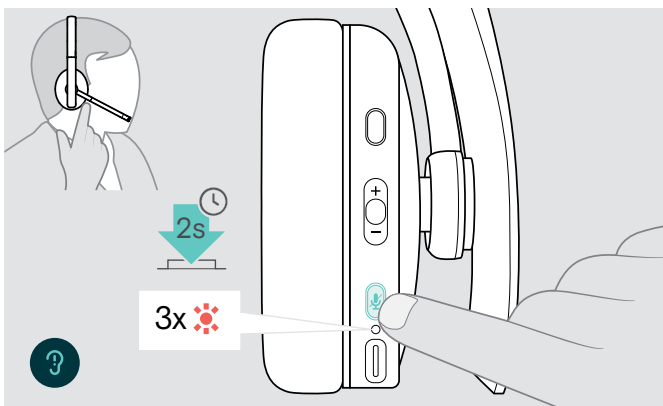

- > 電源ボタンを 2 秒間押します。LED が赤で 3 回点滅して電源が切れます。電源を切る直前の音量設定が、自動的に保存されます。
- > ヘッドセットを充電します (19 ページを参照してください)。
または
- > ヘッドセットを収納します (20 ページを参照してください)。

ヘッドセットの調整と装着

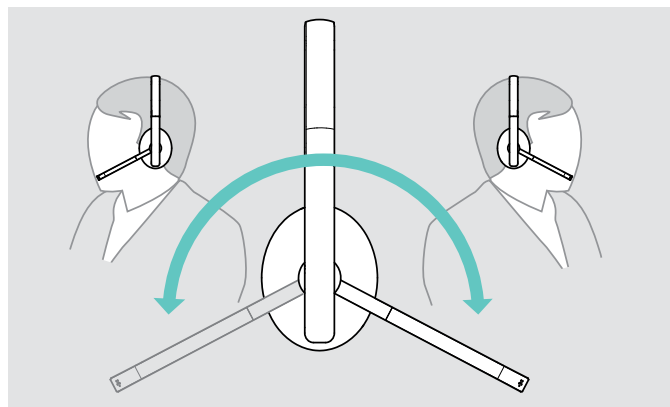

> マイクブームを回転させます。

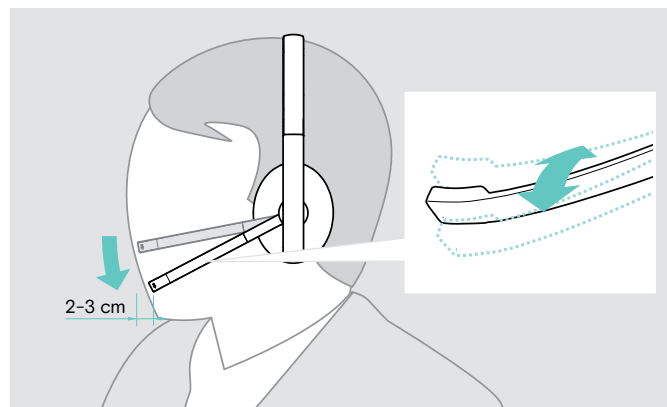

> マイクが口元から約0.8インチ(2cm)の位置にくるゆに、マイクブームを曲げます。

> 以下の点に気を付けながら、ヘッドセットを調整します。イヤーパードは耳に快適に装着できます。

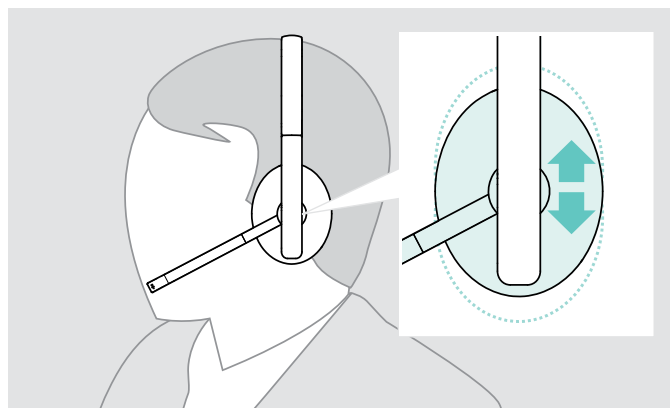

音量の調整

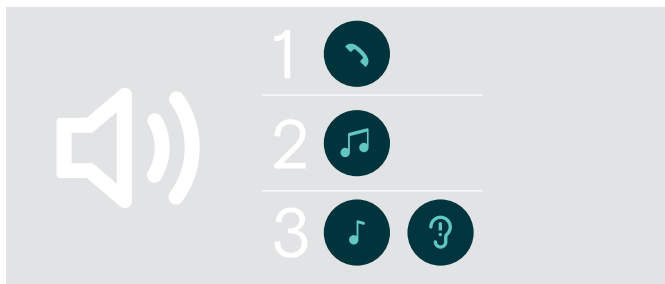

次の 3 つの音量を別々に調整できます。

1. 通話音量: 通話の最中
2. オーディオ音量: オーディオ・ストリーミングの最中
3. 着信トーン、その他のトーン、音声プロンプト:
アイドル・モード時 - 通話やオーディオ・ストリーミングを行っていないとき

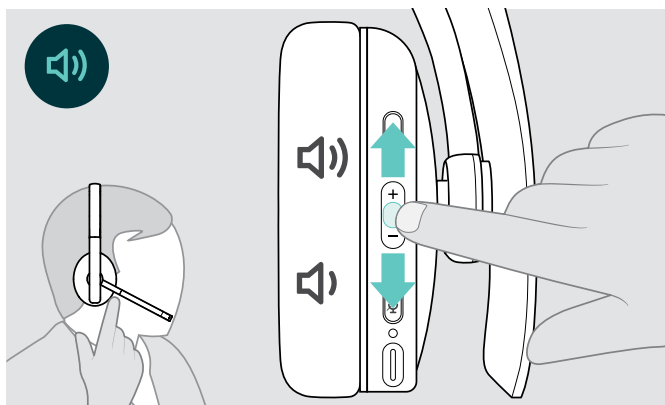

- > 音量ボタンを押して、音量の大小を調整します。最大音量になるとビープ音が 1 回、最小音量になるとビープ音が 2 回鳴ります。

音量の調整は、接続先のデバイスでも行えます。

ヘッドセットのマイクのボリュームをソフトフォンで調整する

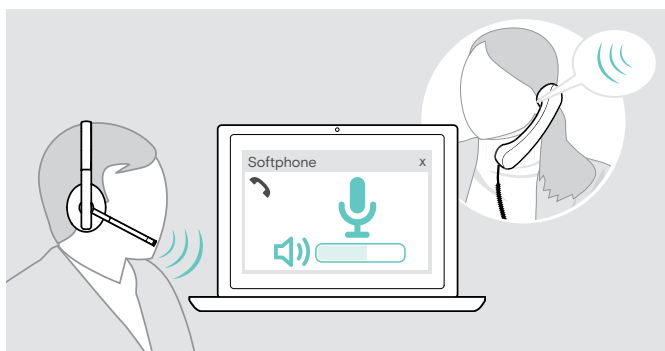

- > 接続先デバイスから通話を開始し、マイクの音量が適切であるかどうか、通話相手に確認します。
- > ソフトフォン・アプリケーションまたは PC のオーディオ・アプリケーションで、マイクの音量を調整します。

マイクをミュートする

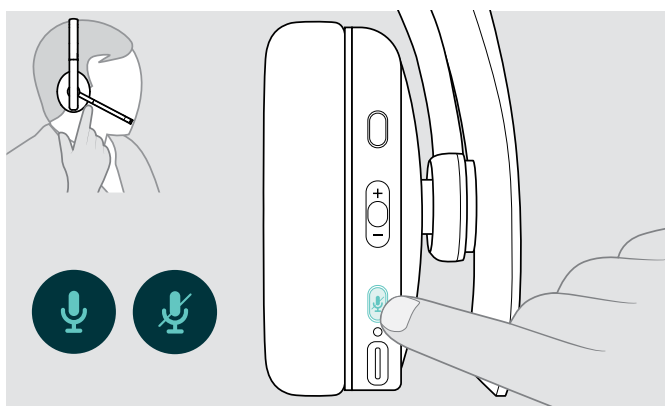

- > 次の操作を実行するには、ミュート・ボタンを押します:

🎵 ミュートになります。

🎵 ミュートが解除されます。

ヘッドセットを使って電話をかける

以下の機能は、接続先のデバイスによって異なります。

電話をかける



- > 接続したデバイスから電話をかけます。
または
- > フック・ボタンを押して、ソフトフォンから通話を開始します。

通話がヘッドセットに転送されない場合:

- > 接続先デバイスの操作マニュアルで、該当機能について参照してください。

着信応答／着信拒否／通話終了

着信すると、着信トーンが鳴って LED が青で点滅します。

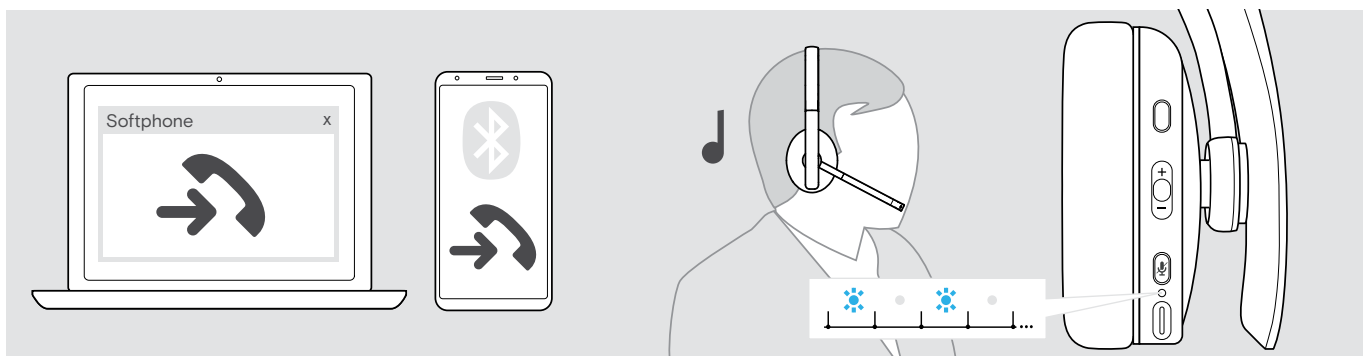

着信応答／保留

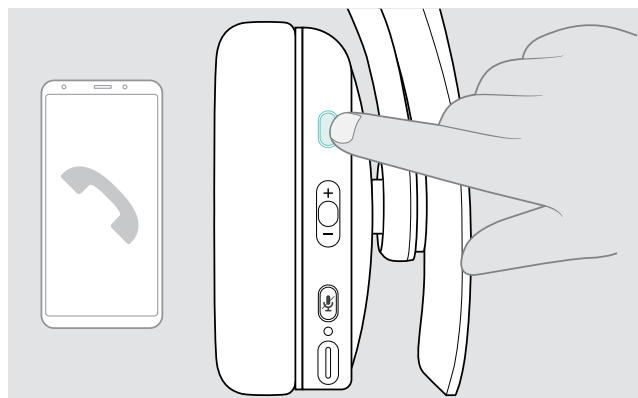

- | | | |
|--|--|----------------------|
| | | 着信に応答する |
| | | 現在の通話を保留にする (一時停止する) |



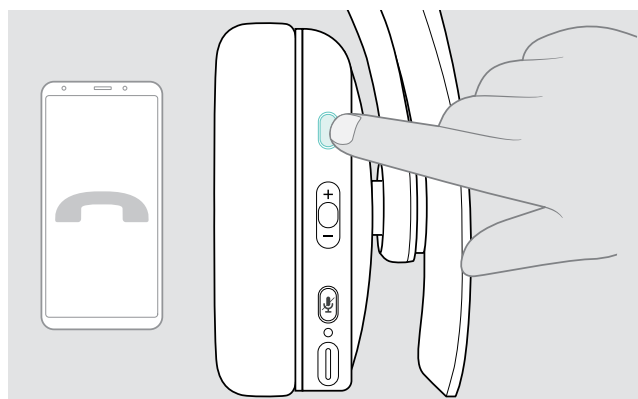

着信拒否／通話終了

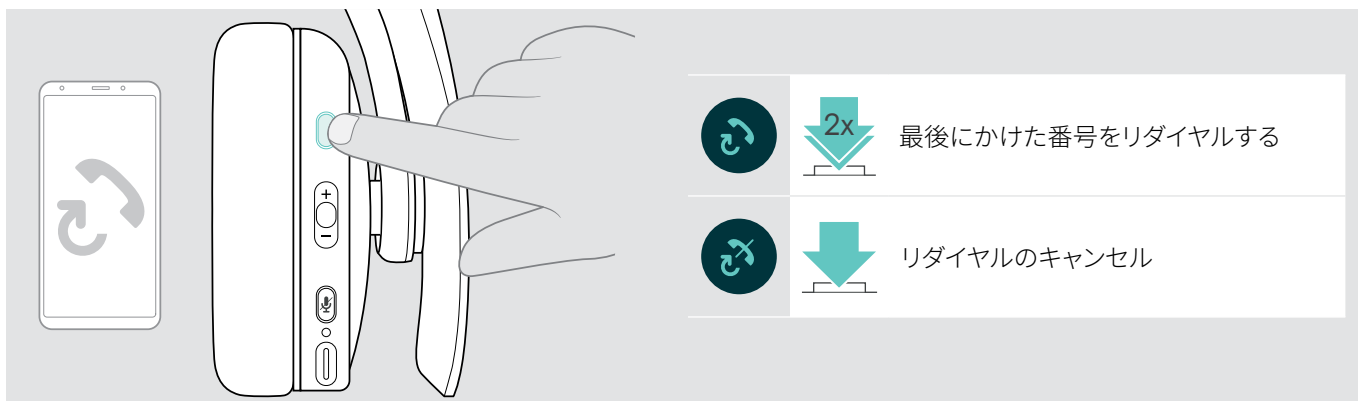

- | | | |
|--|--|-------|
| | | 着信の拒否 |
| | | 通話の終了 |

リダイヤル





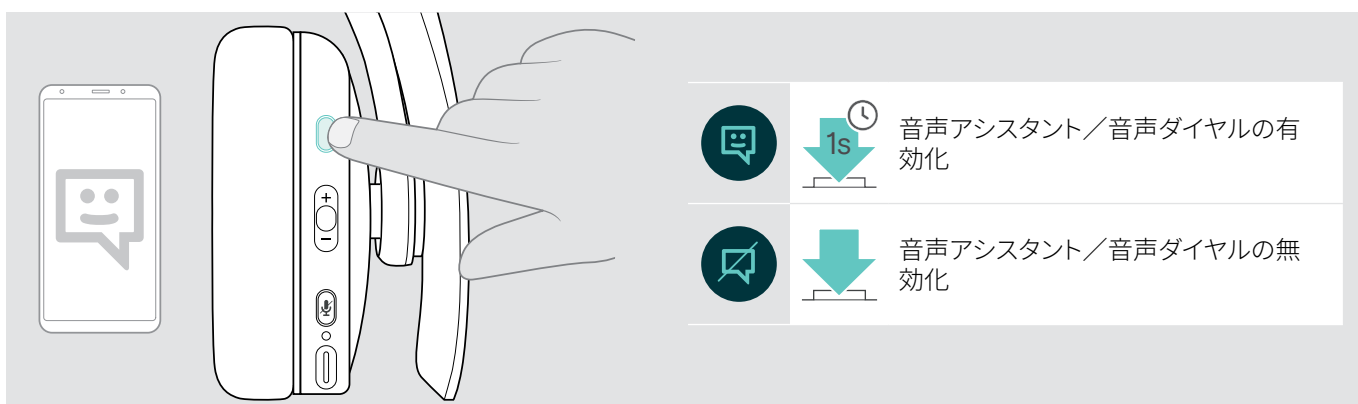

	 2x	最後にかけた番号をリダイヤルする
		リダイヤルのキャンセル

音声アシスタント／音声ダイヤルの使用

最後に接続した Bluetooth デバイスが、音声アシスタントまたは音声ダイヤルに使用されます。



	 1s	音声アシスタント／音声ダイヤルの有効化
		音声アシスタント／音声ダイヤルの無効化

同時通話の操作



ヘッドセットを 2 台の Bluetooth デバイスに同時に接続できます。

また、2 件の通話を並行して行えます。

通話中に別の電話がかかってきた場合、ノック音が鳴ります。

2 件目の着信への応答／拒否

通話中	2 件目の着信	
		着信に応答し、現在の通話を終了する
		着信に応答し、現在の通話を保留にする
		着信を拒否し、現在の通話を継続する

通話の切り替え／現在の通話の終了

通話中	保留中の通話	
		現在の通話と保留中の通話を切り替える
		現在の通話を終了し、保留中の通話に移る

ドングルを使って Microsoft® Teams を使用する

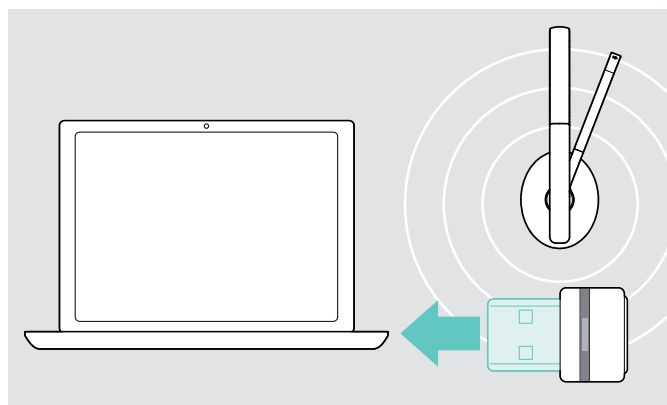

ヘッドセットから Microsoft Teams を使用するには:

- > コンピュータの USB ポートにドングルを接続します - 8 ページを参照してください。
Microsoft Teams が起動済みの場合は、LED が青から紫に変わります。

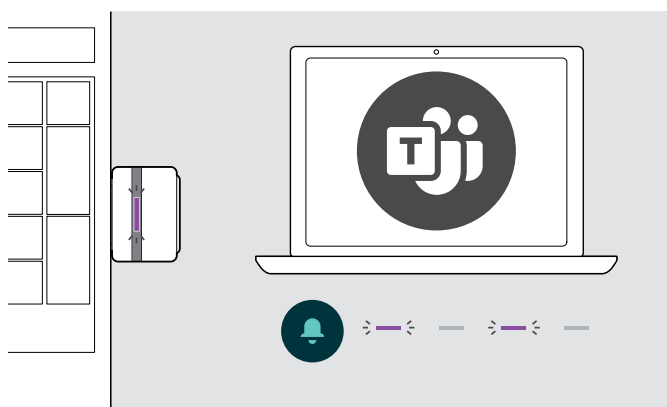

Microsoft Teams を起動し、通知を確認するには:

- > コンピュータで Microsoft Teams を起動します。
ドングルが Microsoft Teams に接続し、LED が青から紫に変わります。



以下の通知があるときは、LED が紫に点滅します。

- 会議参加の通知
- ボイスメールの通知
- 不在着信の通知

画面上の通知を確認するには:









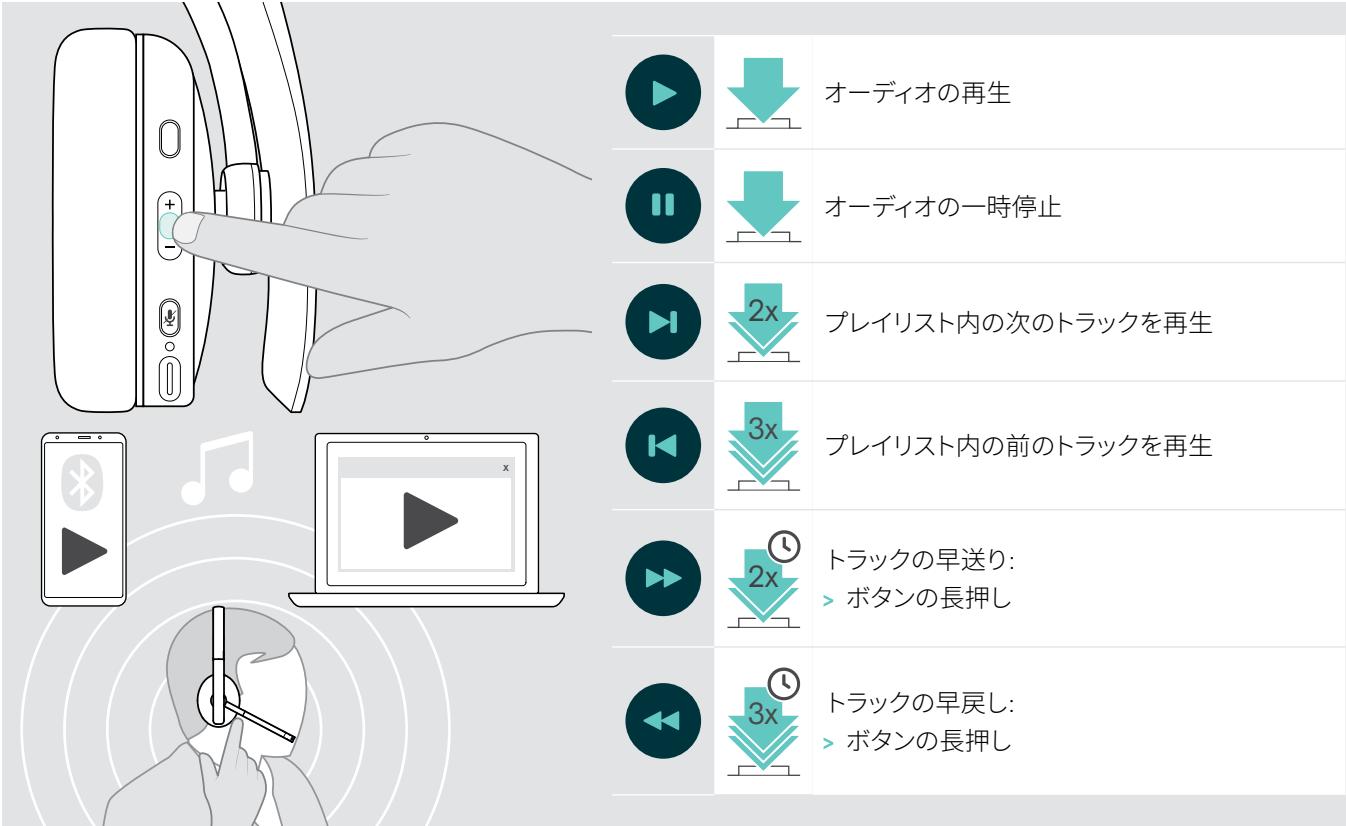



- > Teams ボタンを押します。

ヘッドセットでオーディオを聴く

ヘッドセットに接続したデバイスのオーディオを聴くことができます。次の機能は接続された機器により異なります。

- > 接続先の Bluetooth デバイスでメディアを再生します。
ドングルの LED が青に点灯します。



		オーディオの再生
		オーディオの一時停止
		プレイリスト内の次のトラックを再生
		プレイリスト内の前のトラックを再生
		トラックの早送り: > ボタンの長押し
		トラックの早戻し: > ボタンの長押し



かかってきた電話に応答すると、オーディオ再生は一時停止状態になり、通話が終わると再開します (接続先のデバイスがこの機能をサポートしている場合)

その他の機能

ヘッドセットのバッテリー充電

> 付属の USB ケーブルを、ヘッドセットとコンピュータのそれぞれの USB ソケットに接続します。

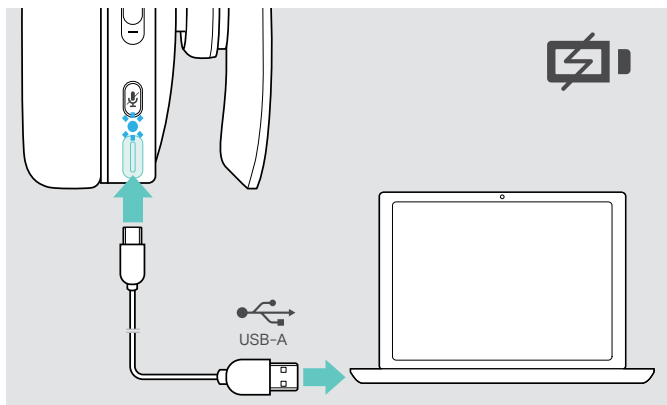

バッテリーが充電されます。LED が点灯し、充電量に応じて色が変わります。充電が完了すると、LED が消えます。

LED	バッテリー状態
●	100% - 充電完了
☀	61% 以上
✳	21% 以上
☀	21% 未満

充電を終了するには:

> ヘッドセットから USB ケーブルを外します。



バッテリーの残量がゼロになると、ヘッドセットの電源が自動的にオフになります。

バッテリーの残量確認

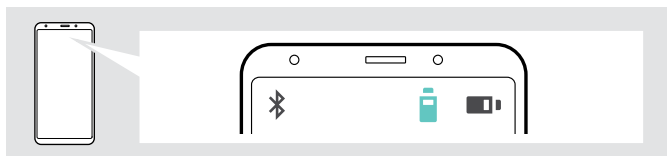

一部のモバイル・デバイスには、ヘッドセットのバッテリーの状態が表示されます。

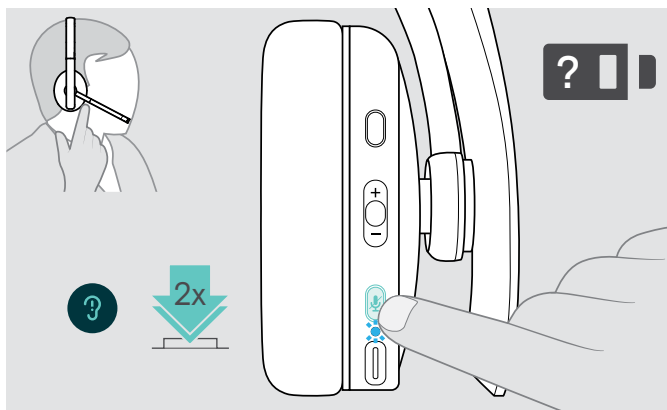

バッテリーの残量は以下の方法で確認できます (通話時を除く)。

> 電源ボタンを2回押します。
LED が短く点滅して、音声プロンプトが流れます。



バッテリーの残量が 21% 未満になると、LED が赤色に点滅し、ヘッドセットの再充電を促しメッセージが数回流れます。

LED	バッテリーの残量
☀	61% 以上
✳	21% 以上
☀	21% 未満 - 音声プロンプト

ヘッドセットの収納と携帯

ヘッドセットの損傷を防ぐため、以下の手順に従ってください。

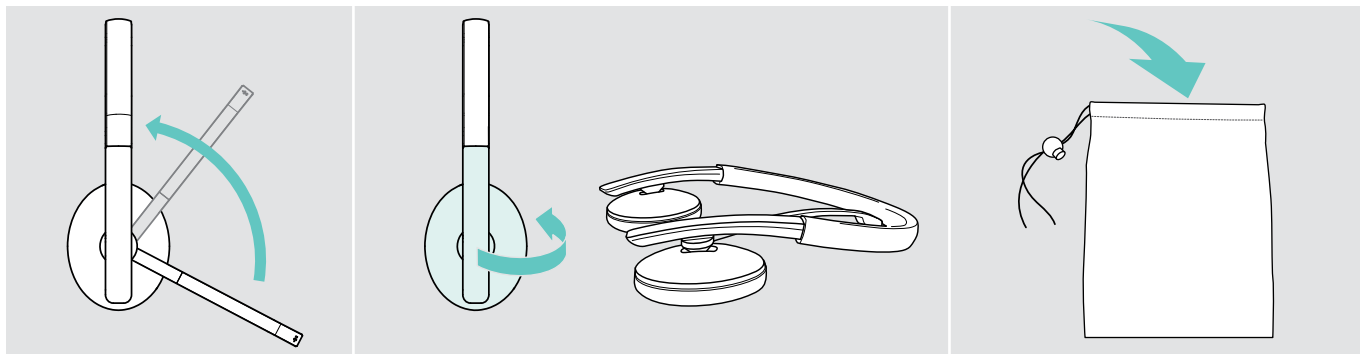

- > マイクのブームを回転させ、ヘッドバンドの下から消えます。
- > イヤーカップをヘッドバンドに向かって内側に折りたたみます。
- > ヘッドセットを使用していないときや、持ち運ぶときは、ケースに収納してください。清潔で乾燥した場所に保管してください。

ヘッドセットを長期間使用しない場合：

- > 内蔵の充電式バッテリーを、3ヶ月ごとに約1時間、充電してください。

Bluetooth の通信範囲から離れた場合

ヘッドセットと Bluetooth デバイスが通信可能な距離は、デバイスによって異なります。また、壁の厚さや素材など、環境的な条件にも大きく影響を受けます。一般的な Bluetooth デバイスの通信距離は、障害物のない環境で最大 25 m ほどです。

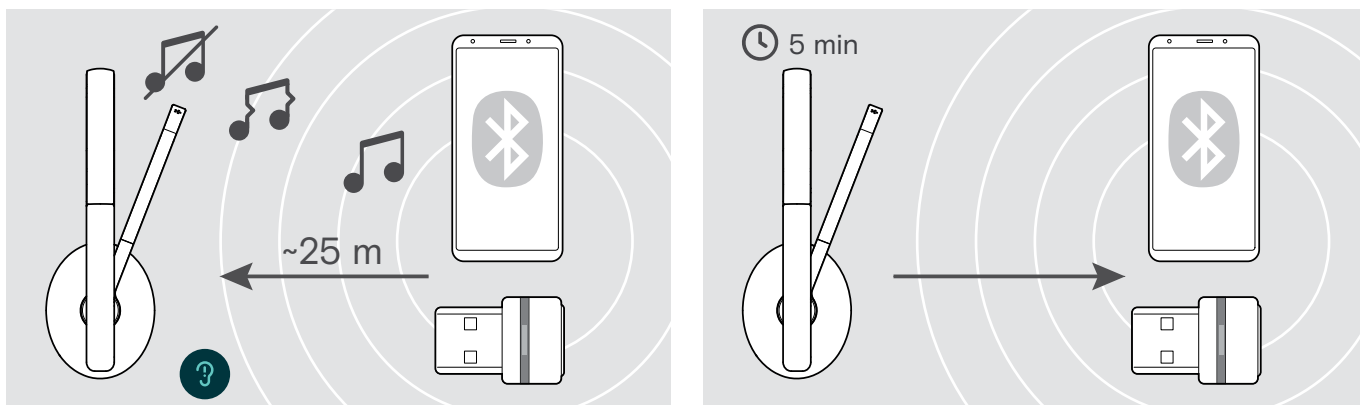

通話中に音質が悪化したり、音声が完全に途絶えた場合：

- > Bluetooth デバイスの通信範囲内に戻ります。

5分以内に Bluetooth の通信範囲内に戻ると、接続が再確立されます。

5分以上経過すると、接続が完全に途絶えるため、接続を手動で再確立する必要があります。

- > 電源ボタンを 2 回押してください。

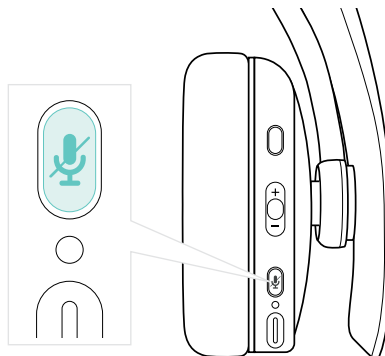

Bluetooth への再接続／接続解除

Bluetooth への再接続

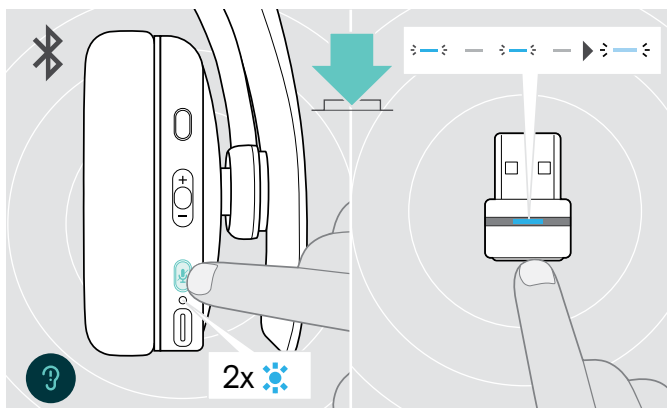

- > ヘッドセットのフック・ボタンまたは dongle のボタンを押します。接続先のデバイスが見つかるまで、ヘッドセットの LED が青で 2 回点滅します。dongle の LED が青で点滅し、薄い青の点灯に切り替わります。

Bluetooth の接続解除

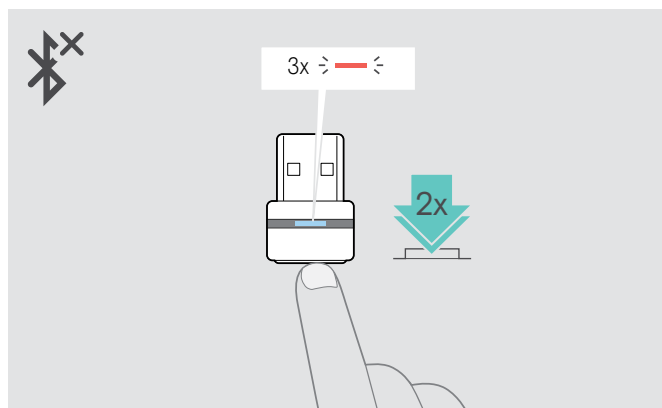

- > Dongle のボタンを 2 回押します。Bluetooth への接続が解除されます。LED が赤で 3 回点滅します。

音声プロンプトの有効化／無効化

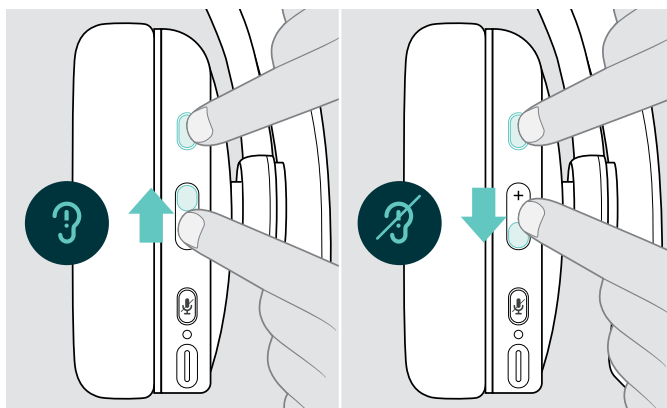

アイドル・モード (通話やオーディオ再生を行っていない状態) で、以下の操作を実行します。

- > フックと多機能ボタンを
 - ・ + 方向に押すと音声プロンプトが有効になり
 - ・ - 方向に押すと音声プロンプトが無効になります。
 対応する音声プロンプトがアナウンスされます。

i 音声プロンプトを無効にしている場合は、トーンが聞こえます。

製品のメンテナンスとファームウェアのアップデート

製品のお手入れ

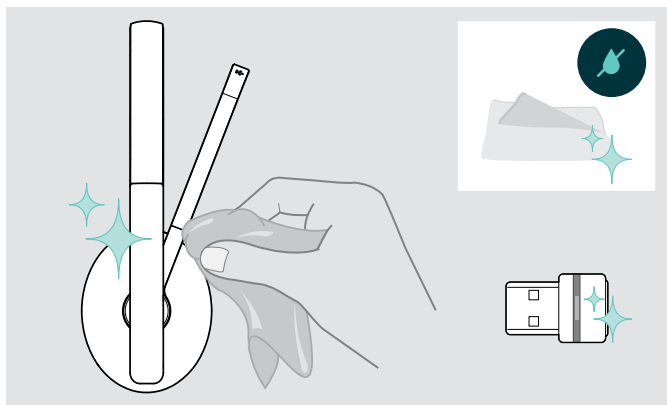

警告

液体は製品の電子部品を損傷する恐れがあります

機器の筐体に液体が入ると、回路がショートし、電子機器を損傷する恐れがあります。

- > 製品に液体が付かないようにしてください。
 - > 洗剤や溶剤は使用しないでください。
-
- > 製品のクリーニングには乾いた布のみを使用してください。

イヤークリップの交換

衛生状態を適切に保つため、イヤークリップは定期的に変えてください。新品のイヤークリップは、EPOS の販売代理店から購入できます。

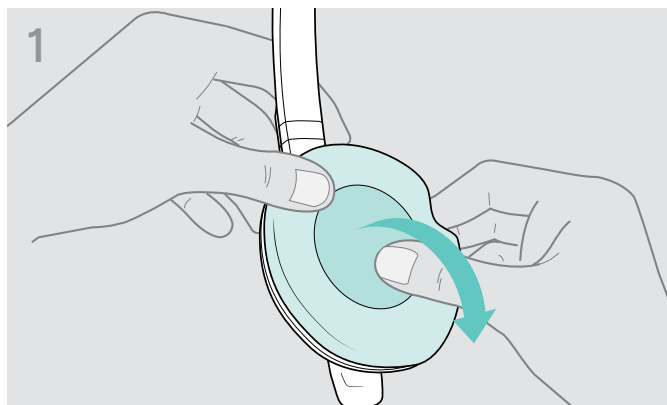

- > 古くなったイヤークリップをイヤークリップからそっと取り外します。

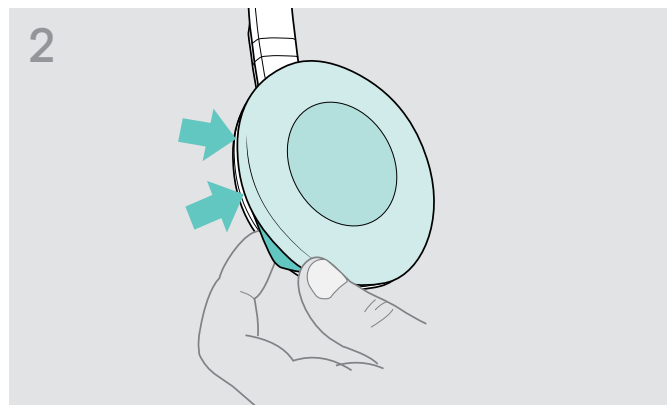

- > 固定バンドをイヤークリップのスペースに挿入して、新しいイヤークリップを固定します。

製品のファームウェア・アップデート

ファームウェアをアップデートするには:

- > 無償の [EPOS Connect](#) ソフトウェアをインストールします (10 ページを参照してください)。

ヘッドセットのファームウェア・アップデート

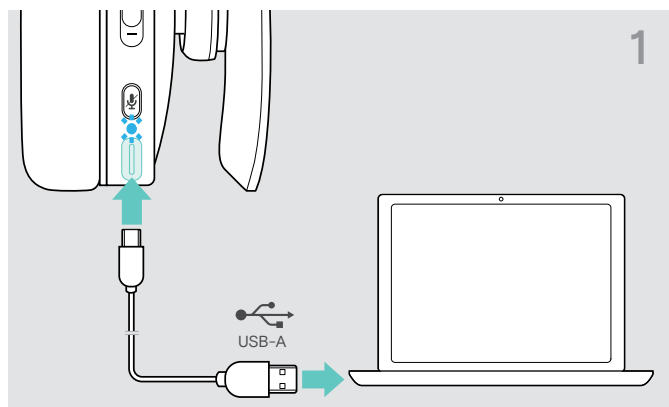

- > ヘッドセットとコンピュータを USB ケーブルで接続します。LED が点灯します。

ドングルのファームウェア・アップデート

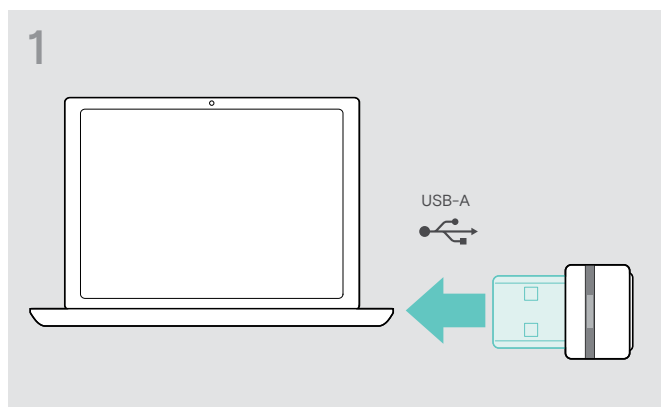

- > コンピュータの USB ポートにドングルを接続します。LEDが点灯します。



- > [EPOS Connect](#) を起動します。
新しいファームウェアがある場合は、アップデート手順が表示されます。

問題が発生した場合...

問題	考えられる原因	解決方法	ページ
ヘッドセットの電源をオンにできない	バッテリーの残量がゼロになっている	> ヘッドセットのバッテリーを充電してください。	19
音声が聞こえない、または途切れる	ヘッドセットが Bluetooth デバイスとペアリングされていない	> ヘッドセットをペアリングしてください。	8
	音量が小さすぎる	> 音量を上げてください。	13
	ヘッドセットの電源がオフになっている	> ヘッドセットの電源をオンにしてください。	11
	コンピュータ: ヘッドセットがオーディオ・デバイスとして選択されていない	> コンピュータのオーディオ設定を変更してください。	10
ヘッドセットを Bluetooth で接続できない	ヘッドセットがペアリングされていない	> ヘッドセットを Bluetooth デバイスとペアリングしてください (ペアリング中は、デバイスとの距離を 20 cm 以下にしてください)。	8
		> Bluetooth デバイスが HF または HS プロファイルをサポートしていることを確認してください。	-
	モバイル・デバイスの Bluetooth がオフになっている	> Bluetooth をオンにしてください。	-
	dongle が接続されていない	> コンピュータの USB ポートに dongle を接続してください。	8
Microsoft Teams が動作しない: LED が紫ではなく青で点灯している	dongle または Microsoft Teams が動作していない	> dongle をいったん取り外し、取り付け直してください。	-
		> デバイスの Teams を再起動してください。	-
音声プロンプトではなく、ビープ音が聞こえる	音声プロンプトが無効になっている	> 音声プロンプトを有効にしてください。	21
ヘッドセットまたは dongle のボタンを押しても、反応しない	ソフトウェアまたはハードウェアに不具合がある	> ヘッドセットの電源を入れ直してください。	11
		> dongle をいったん取り外し、取り付け直してください。	8
		> ヘッドセットのペアリング・リストを消去してください。	25
		> dongle のペアリング・リストを消去してください。	25

上記のいずれにも該当しない問題が発生した場合や、上記の手順を試しても問題が解決しない場合は、お住まいの地域の EPOS パートナーまでご相談ください。

お住まいの地域の EPOS パートナーは、[eposaudio.com](https://www.eposaudio.com) でご確認ください。

ヘッドセットのペアリング・リストの消去(リセット)

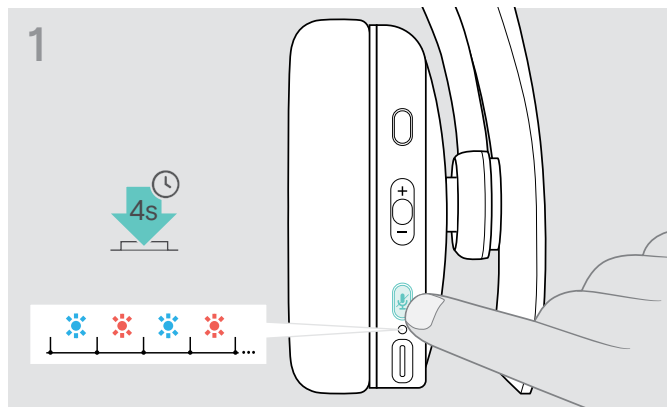

- > 電源ボタンを長押しすると、LED が青と赤で交互に点滅し始めます。

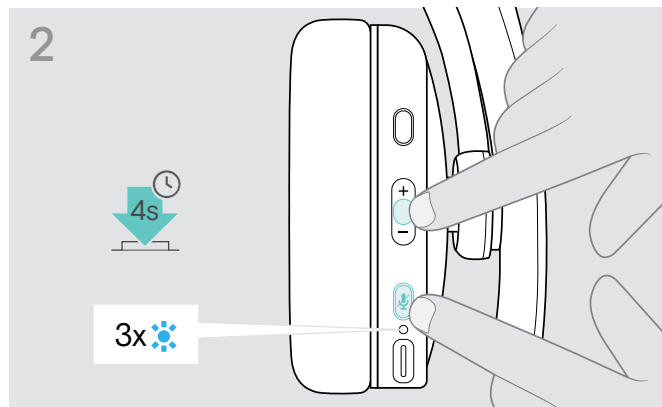

- > 多機能ボタンと電源ボタンを同時に4秒間長押しします。LEDが青く3回点滅します。ペアリング・リストが消去されます。ヘッドセットが、ペアリング可能な Bluetooth デバイスの検出を開始します - 8 ページを参照。

ドングルのペアリング・リストの消去(リセット)

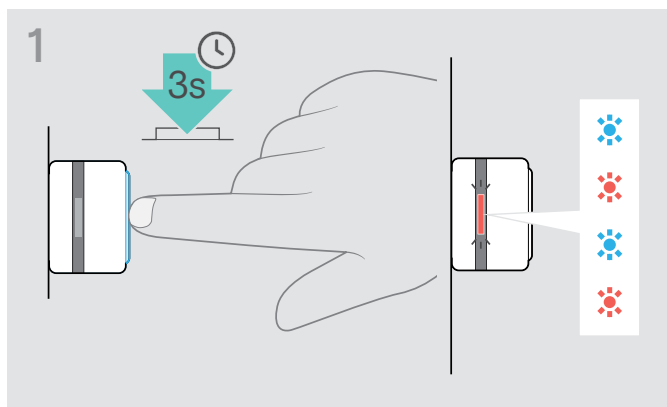

- > コンピュータの USB ポートにドングルを差し込みます。
- > ボタンを長押しすると、LED が青と赤で交互に点滅し始めます。

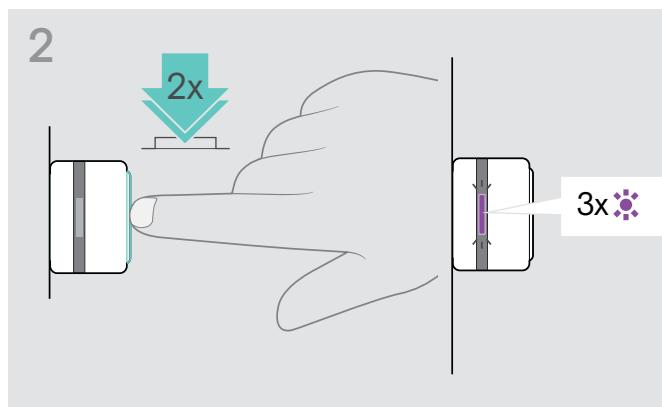

- > ドングルのボタンを2回押します。LED が紫色に 3 回点滅します。ペアリング・リストが消去されます。ドングルが、ペアリング可能な Bluetooth デバイスの検出を開始します - 8 ページを参照。

EPOS

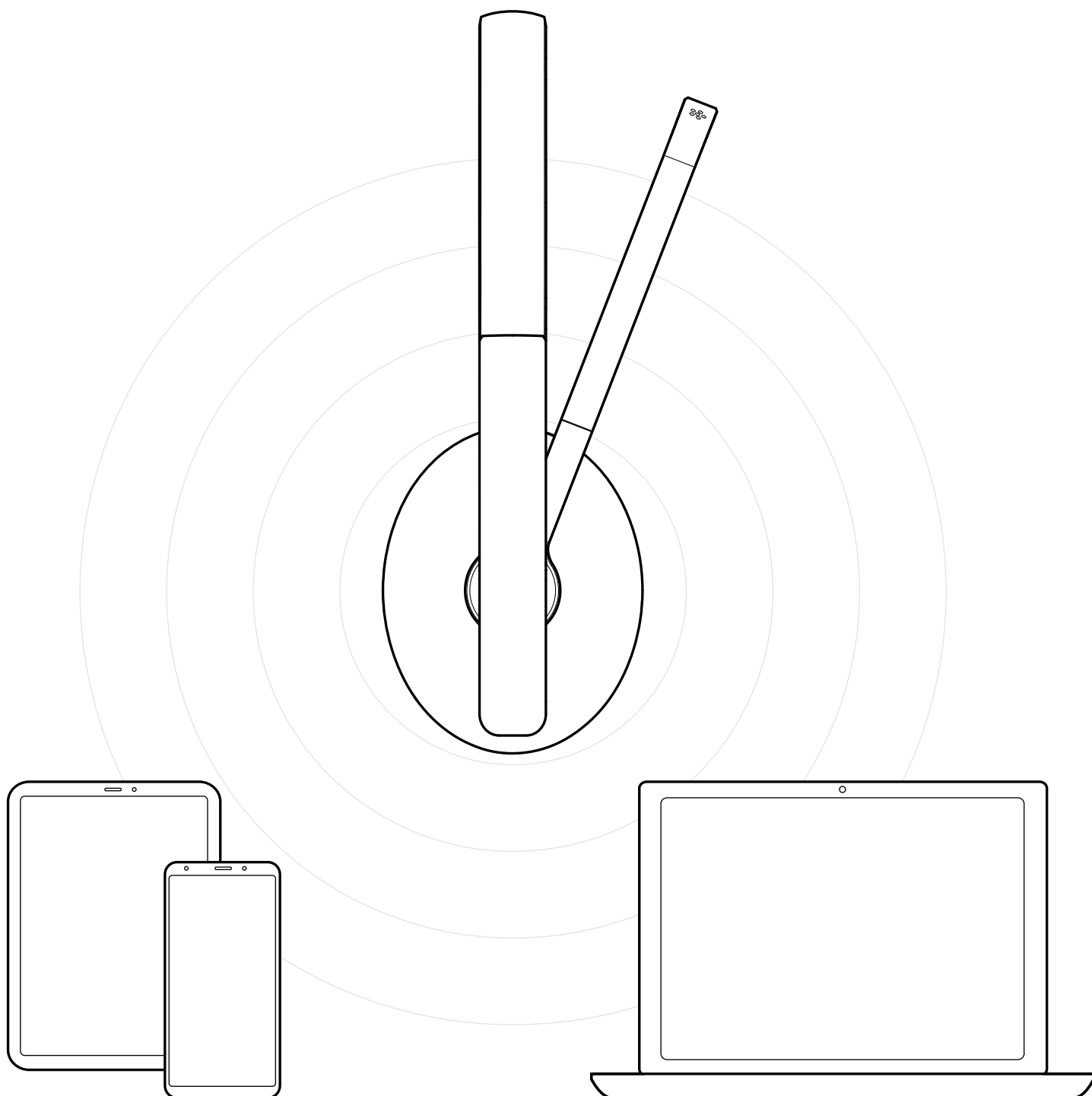

DSEA A/S

Kongebakken 9, DK-2765 Smørum, Denmark
eposaudio.com

Publ. 02/23, A03